

ROBE

ROBIN[®] T1

Profile

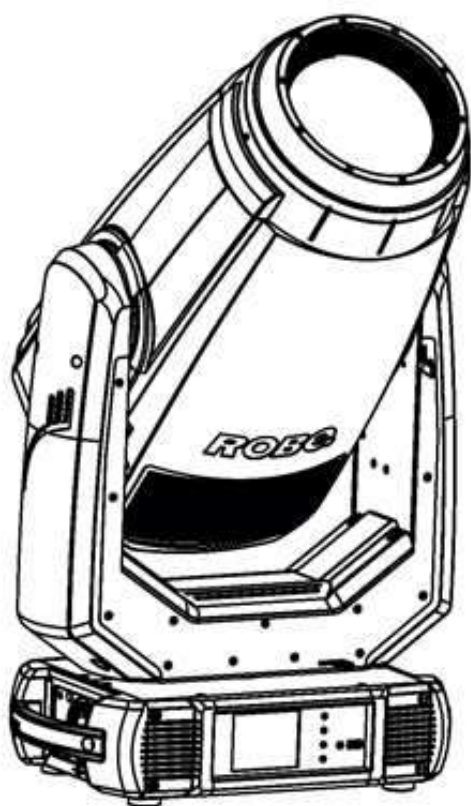

ROBIN[®] T1

Profile FS

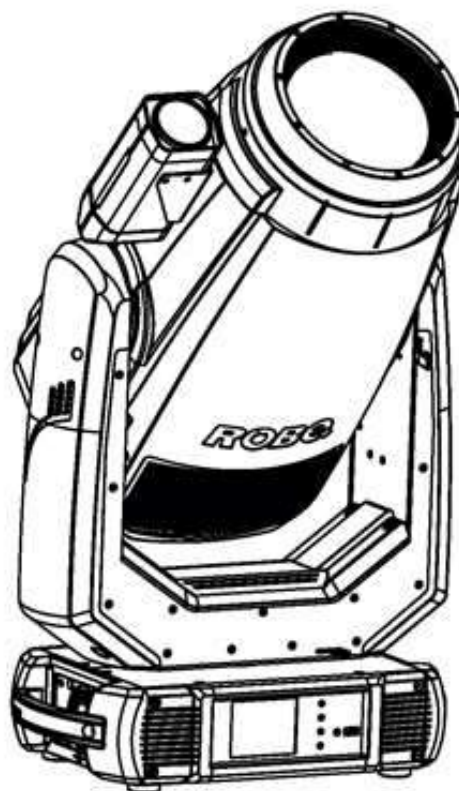

 **ROBIN[®]**
Innovative Technology

QR code pour le téléchargement



MODE D'EMPLOI

ROBE[®] lighting s.r.o. • Czech Republic • www.robe.cz

Version 3.3

Robin T1 Profile

Robin T1 Profile FS

Table des matières

1. Instructions de sécurité	3
2. Description de l'usage prévu	4
3. Vue d'ensemble extérieure	6
4. Installation	7
4.1 Connexion au secteur	7
4.2 Remplacement du frost.....	7
4.3 Remplacement des gobos.....	8
4.4 Installation du top hat	9
4.5 Suspension de l'appareil	10
4.6 Télécommande DMX-512	12
4.7 Télécommande Ethernet.....	13
4.8 Mise en service du DMX sans fil	15
5. Fonctions commandées à distance	16
5.1 Fonctions portant sur la couleur	16
5.2 Effets	19
6. Arborescence des menus	21
7. Menus de contrôle	25
7.1 Onglet "Address"	26
7.2 Onglet "Information"	27
7.3 Onglet "Personality"	30
7.4 Onglet "Manual Control"	32
7.5 Onglet "Stand-alone"	33
7.6 Onglet "Service"	34
8. RDM	38
9. Messages d'erreur et de mise en garde	39
10. Spécifications techniques	42
11. Maintenance et nettoyage	48
11.1 Recyclage du produit	49
12. Historique	49

ATTENTION !
Gardez cet appareil éloigné de la pluie et de l'humidité ! Déconnectez-le avant d'ouvrir ses capots !

**POUR VOTRE SECURITE, LISEZ CE MANUEL DE L'UTILISATEUR
ATTENTIVEMENT AVANT LA PREMIERE MISE EN SERVICE !**

1. Instructions de sécurité

Utilisez uniquement l'emballage original ROBE (carton, intercalaires ou coque mousse) pour transporter l'appareil afin d'éviter tout dommage non couvert par la garantie.

ATTENTION !
***Prenez toutes les précautions nécessaires.
L'appareil peut présenter un risque d'électrisation
en cas de contact avec des fils nus.***

Cet appareil a quitté nos ateliers en parfaite condition. Afin de maintenir cet état et d'assurer une utilisation en toute sécurité, l'utilisateur doit absolument suivre les instructions de sécurité et les mises en garde présentes dans ce manuel.

Le fabricant n'accepte aucune responsabilité pour les dommages résultant du non-respect des instructions contenues dans ce manuel ou de toute modification non autorisée du produit.

Tout dommage résultant de modification manuelle de l'appareil sont exclus de la garantie.

Ne laissez pas le cordon d'alimentation en contact avec d'autres câbles ! Manipulez le cordon et les connecteurs d'alimentation avec une attention particulière !

Assurez-vous que la tension d'alimentation n'est pas supérieure à celle mentionnée sur l'étiquette de série à l'arrière de l'appareil.

ATTENTION ! Cet appareil n'a pas d'interrupteur ON/OFF. Déconnectez systématiquement le câble d'alimentation pour mettre l'appareil hors tension lorsqu'il n'est pas utilisé ou avant d'entreprendre son nettoyage ou des réparations.

Assurez-vous que le câble d'alimentation n'est pas pincé ou endommagé par des arêtes saillantes. Vérifiez l'appareil et son cordon régulièrement.

Déconnectez toujours l'alimentation secteur lorsque l'appareil n'est pas utilisé et avant de le nettoyer. Ne manipulez le câble que par sa fiche. Ne déconnectez pas la fiche en tirant sur le câble.

Cet appareil est de classe de protection électrique I. Il est impératif que le conducteur jaune/vert du câble d'alimentation lui apporte la terre électrique. Le câblage, les réparations et la maintenance doivent être effectués par du personnel formé.

Ne connectez pas cet appareil à un gradateur.

Pendant la première mise en service, une légère fumée ou une odeur prononcée peuvent se produire. C'est un processus normal qui ne signifie pas que l'appareil est défectueux.

Ne touchez pas le corps de l'appareil avec les mains nues pendant son fonctionnement car il devient très chaud !

Remplacez les fusibles par des fusibles de même type et de même calibre uniquement.

***Ne regardez pas la source de lumière avec un instrument optique ou un appareil qui peut concentrer la lumière.
La source de lumière contient des LEDs bleues.***

ATTENTION ! Groupe de risque 2 – RG-2



2. Description de l'usage prévu

Cet appareil est un projecteur réglable destiné à la création d'effets décoratifs. Il est conçu pour un usage intérieur uniquement. Cet appareil est réservé à un usage professionnel. Il n'est pas prévu pour un usage domestique.

Si l'appareil a été exposé à des fluctuations importantes de température (après le transport par exemple), ne le mettez pas sous tension immédiatement. La condensation d'eau qui pourrait se produire endommagerait l'appareil. Laissez l'appareil éteint jusqu'à ce qu'il soit la température ambiante.

Ne soulevez pas l'appareil par sa tête mobile pour ne pas endommager les organes de transmission. Utilisez toujours les poignées de transport.

Lors du choix du lieu d'installation, assurez-vous que l'appareil n'est pas exposé à des chaleurs extrêmes, à l'humidité ou à la poussière. Ne laissez pas trainer de câbles à proximité. Cela créerait un risque de sécurité pour vous comme pour les autres !

Assurez-vous que la circulation sous la zone d'installation est interdite pendant la suspension, la dépose et l'entretien.

Utilisez toujours une élingue de sécurité appropriée fixée au point de sécurité prévu sur l'appareil.

Avant de mettre en service l'appareil, vérifiez que tous les capots sont convenablement fixés et que la visserie est correctement serrée.

La température ambiante maximale autorisée est de 45° C.

**ATTENTION !
*L'optique frontale doit être remplacée lorsqu'elle est visiblement endommagée et que son fonctionnement est altéré : exemple en cas de rayures profondes ou de craquelures !***

Familiarisez-vous avec le fonctionnement de l'appareil avant de le mettre en service. Ne laissez pas des personnes non formées l'utiliser. La plupart des dommages viennent d'utilisation amateur !

N'obstruez pas l'optique frontale lorsque l'appareil est en fonctionnement.

Ne couvrez jamais l'appareil de tissu ou de tout autre matériau.

Utilisez uniquement l'emballage d'origine pour transporter l'appareil.

Toute modification de l'appareil non autorisée est interdite pour des raisons évidentes de sécurité !

Si cet appareil doit être utilisé d'une manière non décrite dans ce manuel, les dommages potentiels ne seraient pas couverts par la garantie. Cette utilisation peut également conduire des risques importants pour la sécurité : courts-circuits, brûlures, électrisation etc.

**ATTENTION !
*Pour éviter tout dommage interne, ne laissez jamais la lumière du soleil frapper directement l'optique frontale, même lorsque l'appareil est éteint !***

L'immunité aux environnements électromagnétiques E1, E2 et E3 est conçue en accord avec la norme de compatibilité électromagnétique EN55103-2 ed.2 : Norme de famille de produits pour les appareils à usage professionnel audio, vidéo, audiovisuels et de commande de lumière pour spectacles - Partie 2 : immunité.

Le produit (capots et câbles) ne doit pas être exposé à des champs de fréquence électromagnétique supérieur à 3V/m.

L'installateur doit vérifier les niveaux d'interférence possible pour les niveaux E1, E2 et E3 donnés par la norme (ex : transmetteur environnants) avant l'installation. Les émissions de cet équipement sont en accord avec la norme EN55032 – Compatibilité électromagnétique des équipements multimédia - Exigences d'émission pour la classe B.

3. Vue d'ensemble extérieure

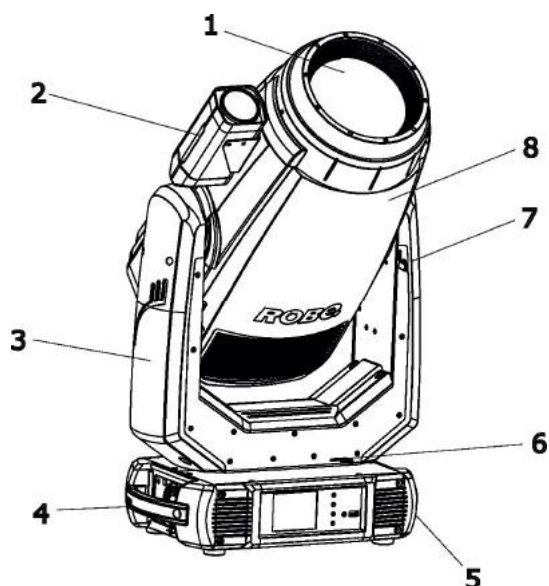

- 1 – Lentille frontale
- 2 – Camera *
- 3 – Lyre mobile
- 4 – Poignées
- 5 – Base
- 6 – Verrouillage de pan
- 7 – Verrouillage de tilt
- 8 – Tête mobile

*T1 Profile FS uniquement

La tête doit être verrouillée pour le transport. Les leviers de verrouillage de Pan (6) et de Tilt (7) doivent être en position verrouillés. Pour libérer la tête, repoussez ces leviers en position déverrouillée avant de mettre l'appareil sous tension.

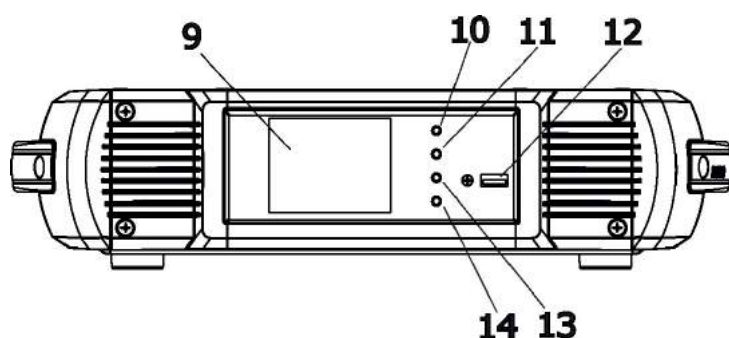

Panneau avant de la base :

- 9 – Ecran tactile QVGA
- 10 – Touche ESCAPE
- 11 – Touche NEXT (suivant)
- 12 – Port USB
- 13 – Touche PREV (précédent)
- 14 – Touche ENTER (Entrée)/allumage écran

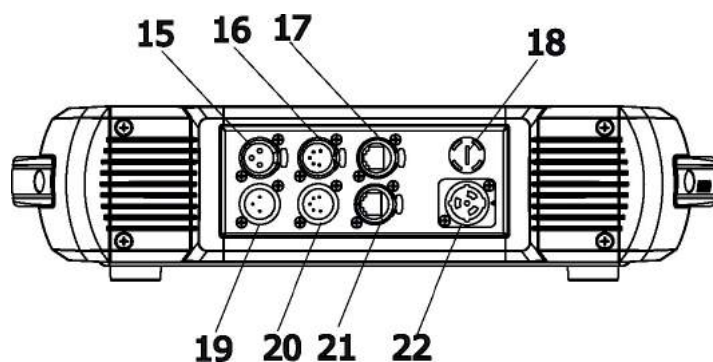

Panneau arrière de la base :

- 15 – Sortie DMX XLR 3
- 16 – Sortie DMX XLR 5
- 17 – Port Ethernet (RJ45)
- 18 – Porte fusible
- 19 – Entrée DMX XLR 3
- 20 – Entrée DMX XLR 5
- 21 – Sortie Camera (RJ 45)*
- 22 – Alimentation (PowerCon True 1)

* T1 Profile FS uniquement

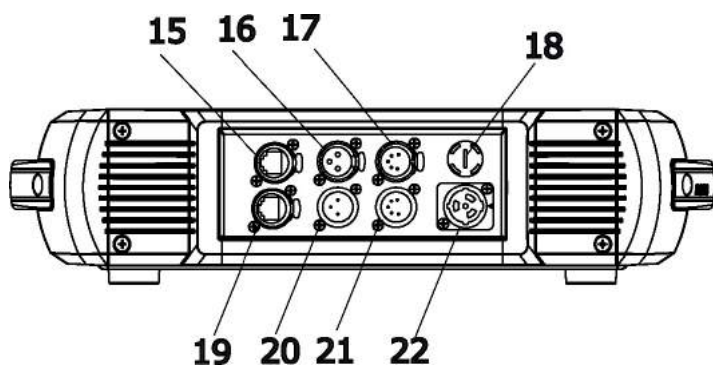

Panneau arrière – version EP :

- 15 – Entrée Ethernet (RJ45)
- 16 – Sortie DMX XLR 3
- 17 – Sortie DMX XLR 5
- 18 – Porte fusible
- 19 – Sortie Ethernet (RJ45)
- 20 – Entrée DMX XLR 3
- 21 – Entrée DMX XLR 5
- 22 – Alimentation (PowerCon True 1)

La touche ENTER/DISPLAY ON permet également de rallumer l'afficheur quand l'appareil est déconnecté du secteur.

4. Installation



L'appareil doit être installé par un électricien qualifié en accord toutes les réglementations locales et nationales de l'électricité et de la construction.

4.1 Connexion au secteur

Pour la protection contre les électrisations, l'appareil doit être relié à la terre !

Le Robin T1 Profile est équipé d'une alimentation à découpage auto adaptative qui s'adapte automatiquement à n'importe quelle source de tension alternative dans la plage 100 – 240 V sous 50-60 Hz. Le câble d'alimentation est fourni avec l'appareil. Si vous devez installer une fiche d'alimentation sur le câble pour le raccorder à une prise de courant, installez une fiche avec borne de terre. Suivez les recommandations du fabricant. En cas de doute sur l'installation, consultez un électricien qualifié.

Fil (EU)	Fil (US)	Connexion	Repère de la borne
Marron	Noir	Phase	L
Bleu ciel	Blanc	Neutre	N
Jaune/Vert	Vert	Terre	

Cet appareil relève de la Classe I et doit être relié à la terre électrique.
Avant de mettre sous tension, vérifiez que la tête est correctement déverrouillée.

4.2 Remplacement du frost

Débranchez l'appareil du secteur avant d'installer le frost !

Pour remplacer le frost :

1. Déconnectez l'appareil du secteur et laissez-le refroidir au moins 10 minutes.
2. Retirez le couvercle plastique après avoir tourné les 2 verrous $\frac{1}{4}$ de tour pour accéder au frost (1).

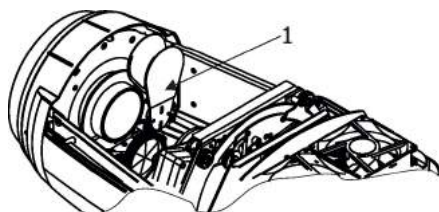

3. Le support du filtre de frost (2) est fixé sur le mécanisme (3) à l'aide de 4 aimants (4). En l'attrapant par sa base (2), dissociez délicatement le support de filtre du mécanisme en rompant le champ magnétique.

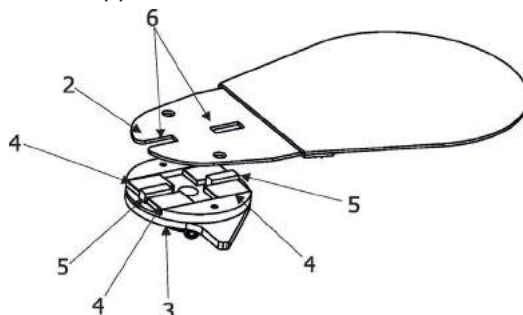

4. Placez un nouveau filtre de frost sur le mécanisme (3) et laissez-le s'accoupler magnétiquement. Vérifiez l'alignement des détrompeurs (6) avec les index de position (5).
5. Remplacez le capot plastique avant de remettre sous tension.

4.3 Remplacement des gobos

Débranchez l'appareil du secteur avant de remplacer les gobos !

Gobos tournants

1. Déconnectez l'appareil du secteur et laissez-le refroidir.
 2. Retirez le capot plastique de la tête en desserrant ses 2 inserts $\frac{1}{4}$ de tour.
 3. Dégagez délicatement le porte gobo (3) du système d'entraînement de rotation.
 4. Retirez le ressort de blocage (1) avec un outil adapté (ex : petit tournevis plat et fin) et réservez-le.
Ne touchez pas la surface des gobos en verre avec les doigts nus.
 5. Retirez le gobo d'origine (2) et insérez un nouveau gobo (face brillante vers la source de lumière).
Les gobos Robe ont un petit index de position (8) sur le bord. Cet index doit être tourné vers le repère (4) du porte gobo. Insérez le ressort pour bloquer le gobo en position dans son support.
 6. Insérez le porte-gobo en position jusqu'à ce qu'il vienne en butée (6) et orientez-le de façon à avoir le repère (4) face à l'index (5) découpé dans le support de gobos.
- Important !** Lors de l'insertion du porte-gobo sur la roue, effectuez la même opération d'orientation pour le gobo adjacent, c'est-à-dire repère (4) en face de l'index (5). Ces deux repères (4) et (5) doivent être côte à côte pendant l'insertion du porte-gobo dans la roue.
7. Remontez le capot plastique avant de mettre sous tension.
 8. Avec le menu Service, affinez la position du gobo remplacé (Service -> Calibration -> Calibrate effects -> R. Gobo Index 1 ...R. Gobo Index 2).

Note : L'aimant (9) du porte gobo a le même rôle que l'index (4) pour les autres porte-gobos.

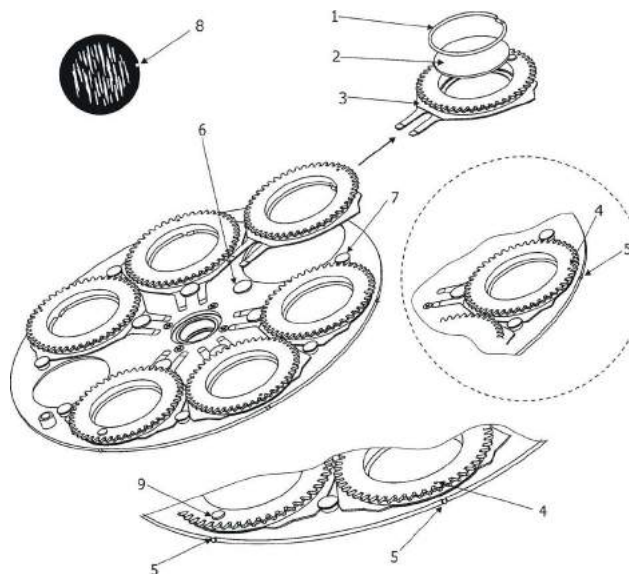

4.4 Installation du top hat

Déconnectez l'appareil du secteur avant d'installer le top hat.

1. Déconnectez l'appareil du secteur.
2. Retirez l'adaptateur de porte filtre original P/N 10980440 (1) de la tête (2) en dévissant les 6 vis M4x10 (3).
3. Installez le nouvel adaptateur P/N 10980474 (fourni avec le top hat) à l'aide des 6 vis M4x10 (3).
4. Insérez le top hat sur l'adaptateur et verrouillez-le avec loquet à ressort (4).

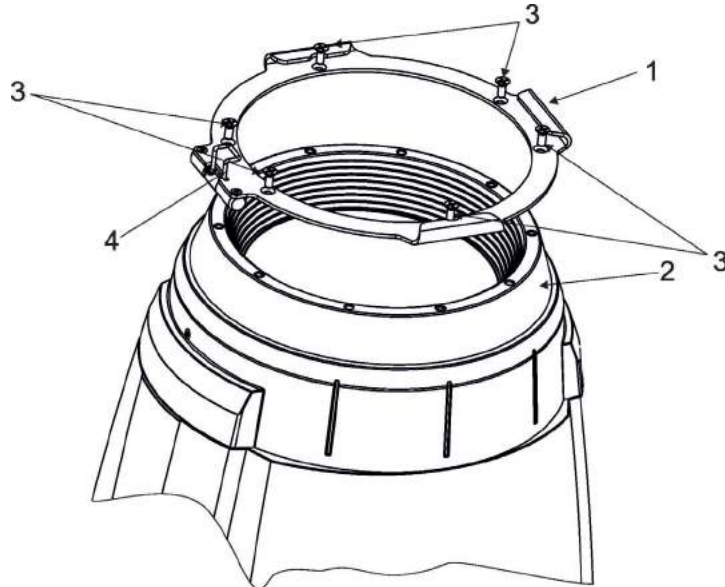

Note : l'adaptateur P/N 10980474 ne sert qu'au top hat.

Si vous souhaitez utiliser un porte gélatine (P/N 10980443), vous devez remonter l'adaptateur original P/N 10980440.

4.5 Suspension de l'appareil

Une structure conçue pour la suspension d'appareils doit accepter en toute sécurité le poids des appareils qu'elle supporte. La structure doit être certifiée pour cette fonction.

Le / les appareils doivent être installés en accord avec la réglementation nationale et locale de l'électricité et de la construction.

Lors de l'installation en hauteur, tout appareil doit être sécurisé par une élingue de sécurité qui supporte au moins 10 fois le poids de l'appareil.

Lors de l'installation, de la dépose ou de l'entretien des équipements placés en hauteur ou sous une structure, interdisez l'accès sous la zone de travail et sous les zones à risques.

L'opérateur doit s'assurer que l'installation technique et les conditions de sécurité sont approuvées par un expert avant de procéder à la première mise en service et après toute modification.

L'opérateur doit s'assurer que les conditions de sécurité et l'installation technique sont approuvées par une personne formée une fois par an.

Laissez les appareils refroidir pendant 10 minutes avant de les manipuler.

Le projecteur toujours être installé hors des zones de passage ou d'assise.

IMPORTANT ! L'INSTALLATION D'APPAREILS EN HAUTEUR REQUIERT UNE FORTE EXPERIENCE, incluant le calcul des limites de charges, la connaissance des accessoires de suspension et l'inspection périodique de sécurité. Si vous n'êtes pas formé à ces compétences, n'essayez pas de réaliser l'installation vous-même et demandez assistance à un professionnel.

ATTENTION : La chute d'appareil peut causer de sévères blessures. En cas de doute sur la sécurité de l'installation, n'installez pas l'appareil !

L'appareil doit être installé hors de portée du public.

L'appareil doit être fermement fixé et ne doit pas pouvoir se balancer librement.

***Risque d'incendie !
Lors de l'installation, vérifiez qu'aucun matériau inflammable
(décoration, textile ...) ne se trouve à moins de 0.5 m.***

***ATTENTION !
Utilisez toujours deux crochets adaptés à l'appareil et à la structure.
Suivez les instructions mentionnées sur la base.
Assurez-vous que l'appareil est fermement et convenablement fixé !
Assurez-vous que la structure (pont) à laquelle vous fixez l'appareil est
adaptée à la charge.***

L'appareil peut être placé directement sur le sol de la scène ou suspendu dans n'importe quelle orientation à une structure sans altérer ses caractéristiques.

Utilisez une élingue de sécurité lors de l'installation de l'appareil sur une structure ou un mur : cette élingue de sécurité doit supporter au moins 10 fois le poids de l'appareil et doit avoir un mousqueton à verrouillage.

Installation sous une structure scénique

1. Vissez les crochets (4) aux embases Omega CL (1) avec des boulons M12 au travers des trous prévus sur les embases Omega CL.
2. Installez les embases Omega CL sur la base en les verrouillant avec les $\frac{1}{4}$ de tour (2) à 90° dans le sens horaire.
3. Passez une élingue de sécurité (3) autour de la structure (6) et de la poignée comme indiqué ci-dessous de façon à limiter la chute à une descente maximale de 20 cm. Verrouillez un mousqueton de l'élingue au point de sécurité (5). Utilisez uniquement des mousquetons à verrouillage.

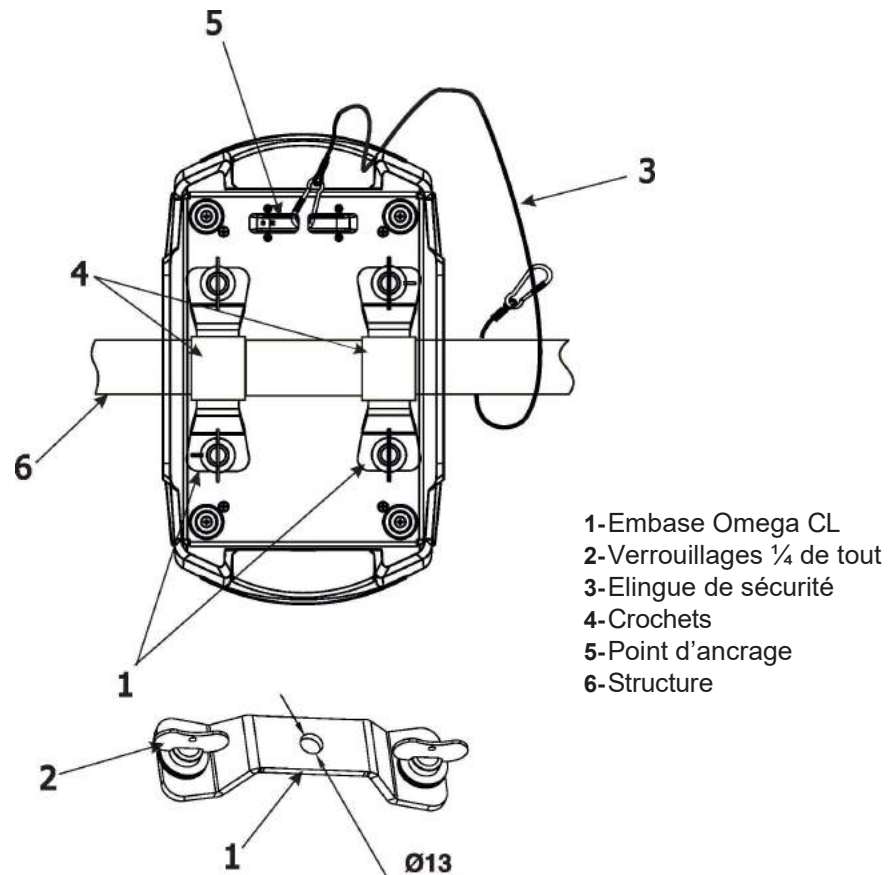

Lors de l'installation d'appareils côte à côte, évitez d'éclairer un appareil avec son voisin !

***DANGER DE MORT !
Avant la première mise en service, l'installation doit être approuvée par un expert !***

4.6 Télécommande DMX-512

L'appareil est équipé d'embases XLR 3 et 5 broches pour recevoir et transmettre la télécommande DMX. Les deux embases sont câblées en parallèle. Utilisez uniquement du câble à paire torsadée conçu pour les transmissions RS-485 et des connecteurs XLR 3 ou 5 broches pour interconnecter le contrôleur avec les appareils et les appareils entre eux.

Recopie DMX

Embase XLR (vue par l'arrière) :

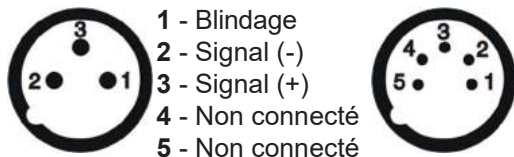

Entrée DMX

Embase XLR (vue par l'arrière) :

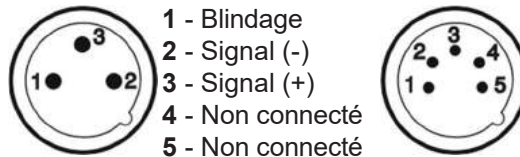

Avec un contrôleur DMX standard, connectez directement sa sortie DMX avec l'entrée DMX du premier appareil de la cascade de télécommande. Pour utiliser un format de connecteur différent, vous devrez vous procurer des adaptateurs.

Connexion DMX en cascade :

Connectez la recopie DMX du premier appareil de la chaîne à l'entrée DMX de l'appareil suivant. Connectez les appareils en cascade jusqu'à ce que tous les appareils soient interconnectés ou qu'un maximum de 32 appareils soit atteint. **Attention** : dans la recopie du dernier appareil, vous devez installer un bouchon de terminaison. Pour cela, soudez entre les broches 2 et 3 d'une XLR mâle une résistance de 120 Ohms et branchez cette XLR en sortie du dernier appareil.

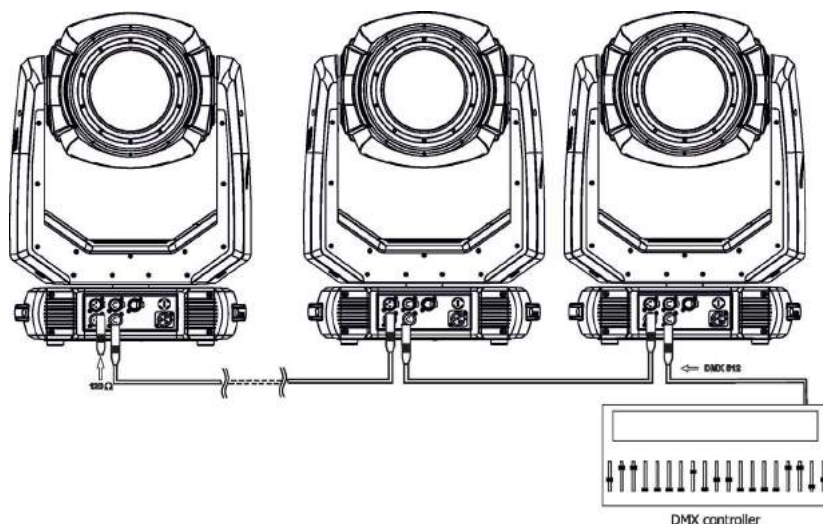

4.7 Télécommande Ethernet

Les appareils peuvent recevoir un signal de télécommande par leur connecteur Ethernet (Ex : Art-Net). Le contrôleur utilisé avec votre PC ou votre console doit être capable de générer ce signal. Art-Net est un protocole de communication Ethernet 10 Base T basé sur TCP/IP. Il permet de transférer de grandes quantités de données DMX 512 sur un réseau conventionnel de grande envergure.

IP address, dans le menu, est l'adresse IP qui identifie l'appareil (ou le nœud) sur le réseau. **Universe** est le paramètre qui identifie un ensemble de 512 canaux (équivalent à une ligne DMX).

Le Robin T1 Profile est équipé d'embases RJ-45 8 broches pour sa communication sur les réseaux Ethernet. Utilisez un câble CAT 5 à 4 paires torsadées (ou supérieur) et des connecteurs RJ-45 pour connecter l'appareil au réseau.

Embase RJ-45 (vue avant) :

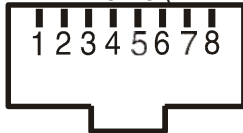

- | | |
|-----------------|-----------------|
| 1- TD+ | 5- Non connecté |
| 2- TD- | 6- RX- |
| 3- RX+ | 7- Non connecté |
| 4- Non connecté | 8- Non connecté |

Fiche RJ-45 (vue avant) :

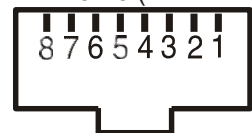

Les câbles de brassage qui interconnectent les appareils avec les actifs réseau doivent être câblés droit (1:1), c'est à dire que les broches de même numéro sont connectées entre elles :



Si l'appareil doit être relié directement à un ordinateur, vous devez utiliser un câble croisé câblé comme ci-dessous :



Lorsque l'appareil identifie un signal Ethernet sur un connecteur (avec un switch réseau par exemple), l'icône  apparaît en bas à droite de l'écran :

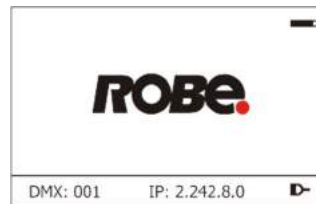

Connexion au réseau Ethernet

Connectez l'entrée Ethernet de chaque appareil au réseau en créant une étoile depuis un switch réseau. L'option réseau " Artnet" (gMal ou gMA2 ou sACN) doit être activée depuis le menu "Ethernet Mode" dans chaque appareil. Réglez l'adresse IP de chaque appareil (002.xxx.xxx.xxx / 010.xxx.xxx.xxx) et l'univers que l'appareil doit écouter.

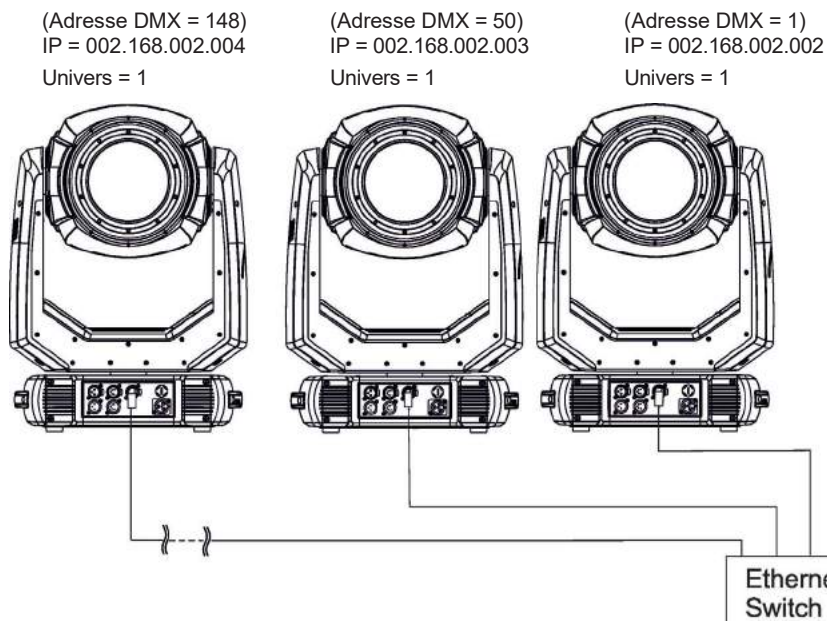

Pour cette configuration, le PC ou le contrôleur devrait avoir la configuration : Adresse IP : 002.xxx.xxx.xxx (différente de celle des appareils), NET mask : 255.0.0.0.

La version EP est équipée de deux embases RJ-45 et d'un commutateur interne. En cas de coupure d'alimentation, la connectivité réseau est maintenue automatiquement. Pour un raccordement en cascade, vous pouvez relier jusqu'à 8 appareils au maximum sur une ligne Ethernet.

Connexion en relai Ethernet / DMX

Vous devez activer l'option "Artnet" (gMal ou gMA2 ou sACN) dans le menu "Ethernet Mode" de l'appareil connecté au réseau. Activez également l'option "Ethernet To DMX" dans le menu "Ethernet Mode" de l'appareil relié au réseau. Les autres appareils sont configurés pour une télécommande DMX traditionnelle.

Connectez l'entrée Ethernet du premier appareil de la cascade DMX au réseau. Connectez sa recopie DMX à l'entrée DMX de l'appareil suivant et continuez à relier les appareils en cascade DMX jusqu'au dernier.

Attention : dans la recopie du dernier appareil, vous devez installer un bouchon de terminaison. Pour cela, soudez entre les broches 2 et 3 d'une XLR mâle une résistance de 120 Ohms et branchez cette XLR en sortie du dernier appareil.

Exemple:

Adresse DMX = 148

Adresse DMX = 50

Adresse DMX = 1
IP = 002.168.002.002
Univers = 0

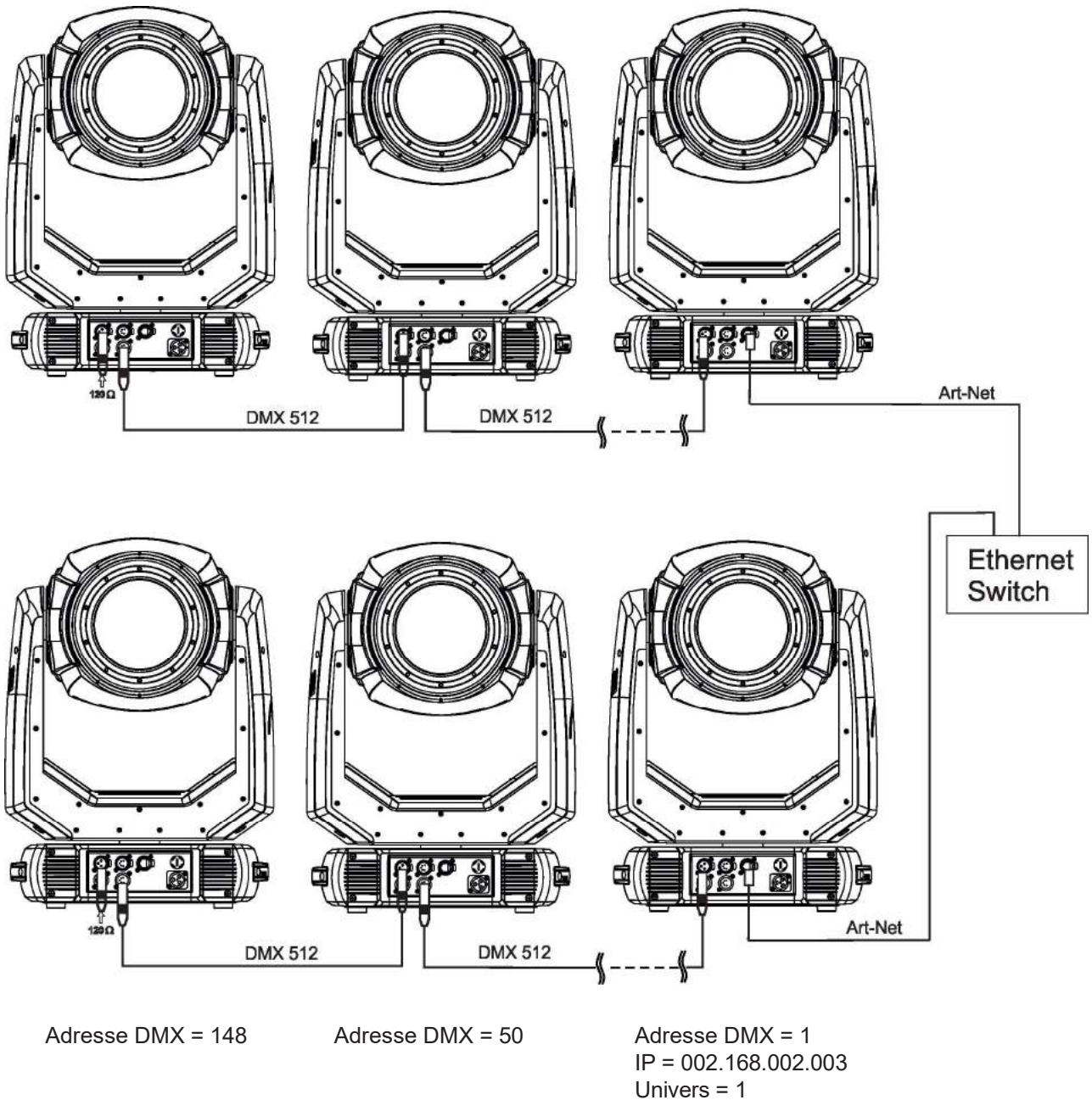

4.8 Mise en service du DMX sans fil

La version sans fil du Robin T1 Profile est équipée d'un module Lumen Radio CRMX et de son antenne pour la réception du signal DMX. Le système CRMX utilise la bande des 2.4 GHz.

La rubrique " Wireless " du menu "DMX Input" permet d'activer la réception du DMX sans fil (Personality--> DMX Input -->Wireless.). Les deux premières options du menu "DMX Input" sont disponibles dans le protocole DMX également (Canal Power/Special functions, page 10-19 DMX). Si l'entrée DMX est modifiée par la commande DMX, la modification est stockée dans la mémoire de l'appareil.

La plage DMX 10-19 qui permet de basculer le mode DMX sans fil n'est active que pendant les 10 premières secondes après la mise sous tension.

Dès la mise sous tension, l'appareil vérifie les deux modes de réception DMX avec les priorités ci-dessous :

1. Pendant les 5 premières secondes, l'appareil reçoit le signal sur l'entrée câblée. Si le canal Power/Special functions est à une valeur spécifique de choix d'entrée DMX, l'appareil bascule selon cette commande. Si l'option pointe vers l'entrée DMX filaire, le réglage est mémorisé et la procédure se poursuit. Si l'option ne pointe pas vers DMX sans fil, l'appareil continue pendant 5 secondes à scruter l'entrée DMX sans fil – voir point 2.

2. Pendant les 5 secondes suivantes, l'appareil scrute l'entrée DMX sans fil et surveille le canal Power/Special functions. Si cette option ne pointe pas vers DMX sans fil, l'appareil commute sur l'entrée désignée par le menu "DMX Input".

Pour appairer le module avec un transmetteur DMX :

L'appareil ne peut être appairé avec un transmetteur que par la procédure d'appariement propre au transmetteur. Après le couplage, le niveau de signal reçu (0-100%) est affiché avec le menu "Wireless State" (Information-->Wireless State).

Pour désaccoupler l'appareil d'un transmetteur :

Utilisez le menu Unlink Wireless Adapter" (Information-->Wireless State --> Unlink Wireless Adapter).

Exemple de connexion :

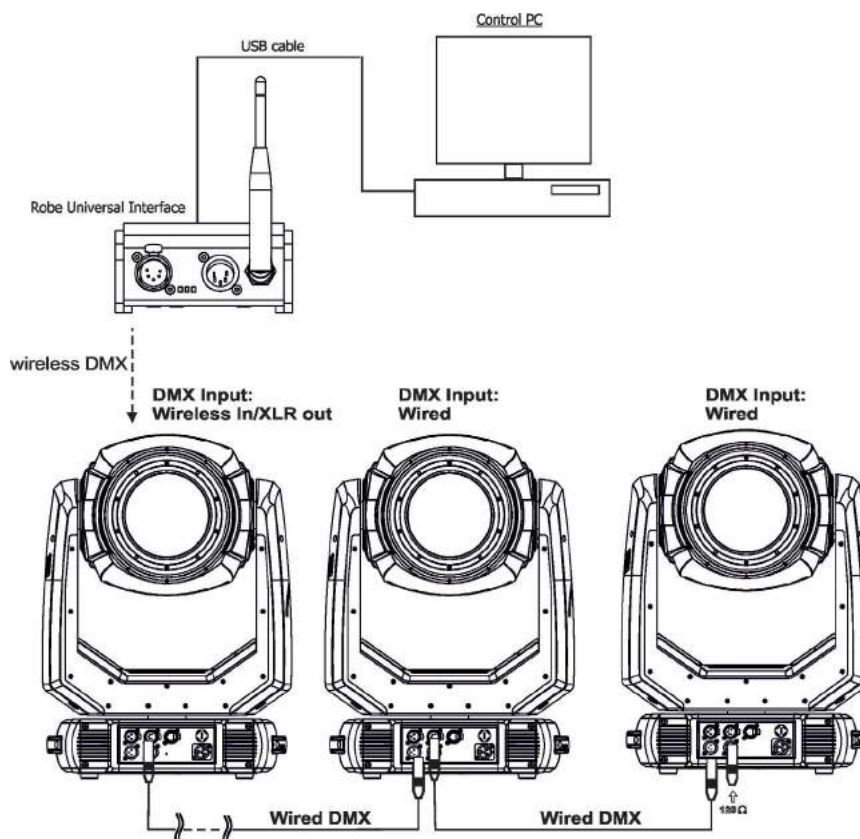

5. Fonctions commandées à distance

5.1 Fonctions portant sur la couleur

Les réglages d'usine pour les fonctions influençant la couleur sont les suivantes :

Fonction	Réglage d'usine	Fonction	Réglage d'usine
DMX mode	1	Uniformity	Off
Colour calibration mode	On	Colour mix control	0 DMX
Colour mixing mode	CMY	CCT	110 DMX (5600K)
Dimmer curve	Square law	CRI Selection	Standard (80)
Tungsten effect simulation	Off	Green correction	Uncorrected (128 DMX)
Chromatic white	Off	Shutter/Strobe	Open (32 DMX)
Light output stability	Off	Dimmer	Closed (0 DMX)

Mode couleurs calibrées (Colour calibration mode, menu "Personality")

Cette option active le contrôle interne des couleurs. En mode standard, cette option devrait toujours être active. Cette option doit être désactivée pour l'étalonnage de l'appareil (dans ce mode, certaines fonctions comme le mode Tungstène ou la roue de couleurs virtuelle sont désactivées).

Composition de couleur (Colour mixing, menu "Personality", canal DMX "Colour functions")

Cette option permet de choisir entre composition RGB et composition CMY. Dans les modes trichromiques (Mode 1, Mode 2), les 5 composantes internes sont toujours utilisées si possible.

Courbe de gradateur (menu "Personality", canal DMX "Colour functions")

L'appareil dispose d'une courbe de gradation linéaire et d'une courbe en loi des carrés.

Simulation tungstène (menu "Personality", canal DMX "Colour functions")

Cette option simule le comportement d'une lampe halogène graduée avec des blancs calibrés à 2700K - 4200K. Vous pouvez choisir plusieurs puissances simulées : 750W, 1000W, 1200W, 2000W, 2500W.

Si la fonction 'Chromatic white' est active, le mode Tungstène influence aussi les couleurs composées.

Mémorisation des couleurs utilisateur (Canal DMX "Colour functions")

Pour mémoriser les couleurs personnalisées :

1. Désactivez la fonction White Point (canal Channel Colour Mix Control, DMX = 70-79).
2. Composez une couleur avec les commandes de couleur.
3. Gardez le réglage de la roue de couleurs virtuelle (DMX = 216-235) sur 'User colours' pendant 1 sec.
4. Sortez la roue de couleurs virtuelle du mode couleurs personnalisées (autre que DMX = 216-235).
5. Répétez les étapes 2-4 pour la couleur suivante.
6. Pour mémoriser ces couleurs en permanence, maintenez pendant 3 secondes la commande DMX = 110-114 sur le canal 'Colour functions'. Au bout de 3 secondes, le système de couleur est réinitialisé (cela peut durer jusqu'à 2 minutes) et les anciennes couleurs utilisateur sont écrasées.

Blanc chromatique (Chromatic white, menu "Personality", Canal DMX "Colour functions")

Lorsque cette option est active, le canal CCT influence les couleurs calibrées et le blanc calibré (et les couleurs de la roue virtuelle également).

Si cette option est désactivée, le canal CCT n'influence que les blancs.

Stabilité de la lumière (Light output stability, menu "Personality", canal DMX "Colour functions")

Cette fonction réduit immédiatement la luminosité correspondant pour compenser la montée en température de la source LED. (Cette perte est d'environ 90% au démarrage. Après 5 minutes, la différence n'est pas notable).

Uniformité de la lumière (Output Uniformity, menu "Personality", canal DMX "Colour functions")

Cette fonction permet d'uniformiser la luminosité entre plusieurs appareils sur lesquels cette fonction est active également. Grâce à cette option, un ensemble d'appareils disparates auront approximativement la même intensité.

Contrôle de composition de couleur (Colour Mix control, canal DMX "Colour Mix control")

Les canaux de contrôle de la composition de couleur définissent une relation entre les canaux de couleur

(Cyan, Magenta, Jaune, Rouge, Vert, Bleu, Ambre, Jaune citron et CCT) et les couleurs de la roue virtuelle de couleurs :

Valeur DMX	Fonction
0 - 9	La roue virtuelle est prioritaire sur les canaux de couleur (par défaut)
10-19	Mode maximum (priorité aux valeurs élevées)
20-29	Mode minimum (priorité aux valeurs faibles)
30-39	Mode multiplicateur (produit des valeurs de la roue et des canaux de couleur)
40-49	Mode additif (addition des valeurs de la roue et des canaux individuels)
50-59	Mode soustractif (canaux individuels moins valeurs de la roue)
60-69	Mode soustractif inverse (valeurs de la roue moins canaux individuels)
70-79	Point blanc inactif (CCT + correction du vert + roue virtuelle désactivés)
80-128	Réservé
129	Crossfade (<i>transfert</i>) sur la roue de couleur uniquement
130-254	Crossfade entre la roue de couleur et les canaux individuels
255	Crossfade sur les canaux de couleur uniquement

CCT (canal DMX " Colour temperature correction")

Le canal de CCT permet de modifier la température de couleur du blanc calibré sur une plage de 8000 K à 2700 K mais aussi d'influencer les couleurs composées y compris les couleurs de la roue virtuelle.

Pour un fonctionnement correct du CCT sur les blancs calibrés, les conditions ci-dessous doivent être remplies :

1. Colour calibration mode actif (*menu "Pers-->Col. Cal. -->On"*).

Si le mode 'Chromatic white' est désactivé, le CCT ne porte que sur les blancs.

Si le mode 'Chromatic white' est actif, le CCT influence les blancs et les couleurs composées, y compris la roue virtuelle.

2. Les réglages ci-dessous doivent être actifs :

Roue de couleur Virtuelle à DMX = 0

Correction du Vert = DMX = 128

Contrôle de composition de couleur à DMX = 0

3. Les canaux de couleur doivent être réglés selon le mode de composition de couleur et le mode DMX.

Mode CMY :

Modes DMX 1 :

Canaux Cyan/Rouge, Magenta/Vert et Jaune/Bleu (en 8 ou 16 bits) à DMX = 0 ou à la même valeur sauf DMX = 255.

Modes DMX 2 :

Canaux Cyan/Rouge, Magenta/Vert et Jaune/Bleu à DMX = 0 ou à la même valeur sauf DMX = 255.

Modes DMX 3 :

Modes non prévus pour la composition de couleurs CMY.

Mode RGB (A,L,G) :

Modes DMX 1 :

Canaux Cyan/Rouge, Magenta/Vert et Jaune/Bleu (en 8 ou 16 bits) à DMX = 255 ou à la même valeur sauf DMX = 0.

Modes DMX 2 :

Canaux Cyan/Rouge, Magenta/Vert et Jaune/Bleu à DMX = 255 ou à la même valeur sauf DMX = 0.

Modes DMX 3 :

Canaux Rouge, Vert, Bleu, Ambre et Citron (en 8 ou 16 bits) à DMX = 255 ou à la même valeur sauf DMX = 0.

4. Le shutter et le gradateur doivent être ouverts.

Correction IRC (Canal DMX " CRI Selection")

Ce canal permet de forcer l'IRC sur Low (80) ou High (90+). Le réglage par défaut est DMX = 0 (Low CRI).

Correction du vert (*canal DMX "Green correction "*)

Ce canal permet une correction fine des couleurs (blancs, couleurs composées, couleurs de la roue virtuelle).
Ex. : Blanc corrigé du rouge au vert.

Roue de couleur virtuelle (*Canal DMX " Virtual colour wheel"*)

La roue de couleurs virtuelles propose 67 couleurs préprogrammées, 10 couleurs programmables par l'utilisateur et 70 combinaisons multicolores. Les combinaisons *multicolores* sont conçues pour être utilisées avec les effets suivants :

Roue d'effet (Plage DMX : 20 - 255)

Roue d'animation (Plage DMX : 8 - 27)

Roue de gobos tournants (Plage DMX : 4 – 199 ; 202 - 255)

Prisme (Plage DMX : 20 - 255)

Au moins un des effets ci-dessus doit être inséré dans le faisceau.

Voici quelques exemple de combinaisons multicolores avec prisme et gobo :



Gradateur / shutter (*canaux DMX " Shutter/Strobe" & "Dimmer Intensity"*)

Une gradation lissée de 0 à 100 % est accessible avec le gradateur électronique de la source. Ce dispositif permet aussi des effets stroboscopiques à vitesse variable.

5.2 Effets

Roue d'effets

La roue peut tourner dans n'importe quelle direction à vitesse programmable pour créer une large gamme d'effets graphiques.

Roue de gobos

L'appareil dispose d'une roue de 7 gobos verre tournants, indexables à vitesse et direction programmables, montés sur support « SLOT&LOCK » pour un remplacement rapide.

Prisme

Le prisme à 6 facettes peut être mis en rotation dans n'importe quelle direction à vitesse programmable. 16 macros prismes/gobos sont disponibles.

Frost

Deux filtres de frost (léger 0.5° et medium 10°) fournissent un frost programmable. Le filtre médium est remplaçable.

Iris

Iris motorisé et réglable, complété d'une large gamme d'effets de pulsation.

Zoom

Zoom motorisé programmable de 7 °à 49°.

Mise au net

Mise au net motorisée permettant le net de 2 m à l'infini.

Système de découpe

Le système de découpe comprend 4 couteaux contrôlable individuellement en position et en orientation. Le berceau complet peut être orienté pour orienter l'image projetée.

Orientation du système de découpe :

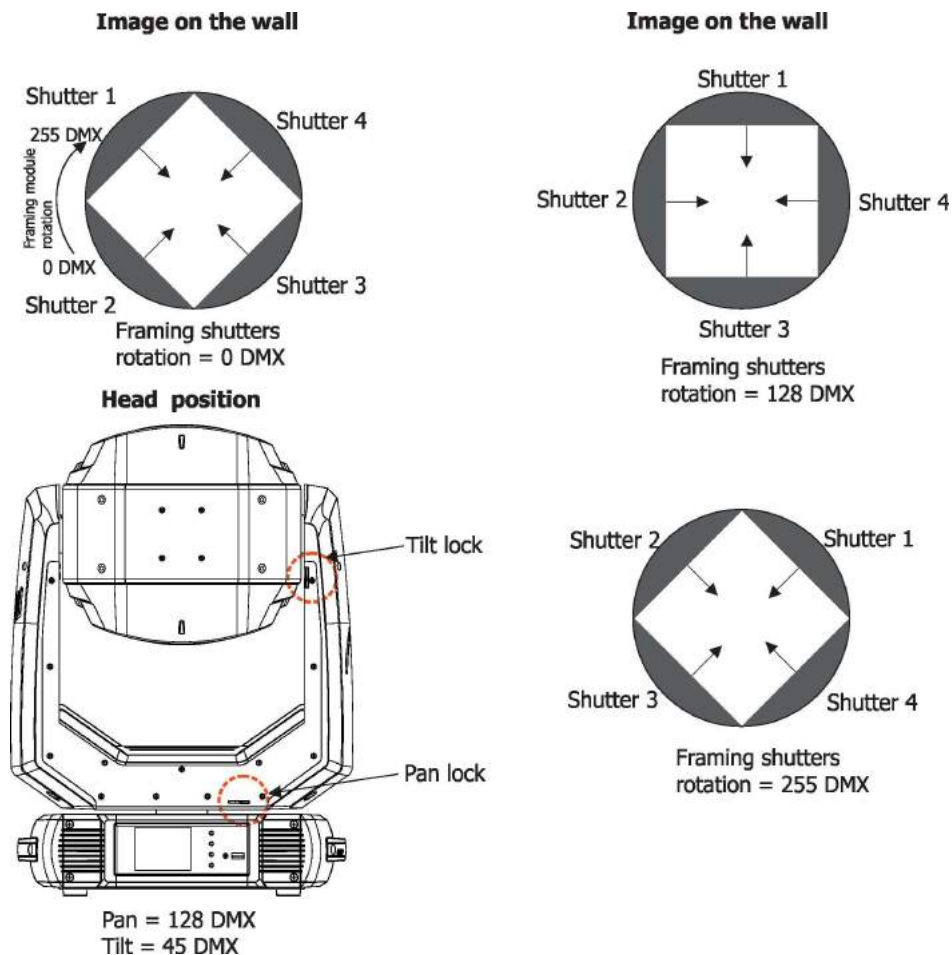

Pan/Tilt

Les mouvements de pan et tilt sont compensés électroniquement par le système intégré EMS. Ce système de stabilisateur assure un mouvement précis de la tête pendant les déplacements et réduit le balancement lorsque le pont oscille.

Plage de mouvement Pan/Tilt : 0-540°/0-265°.

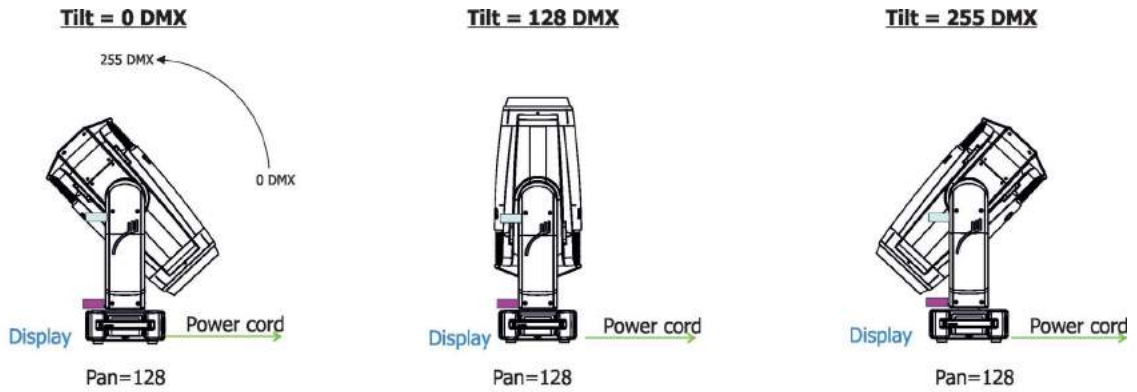

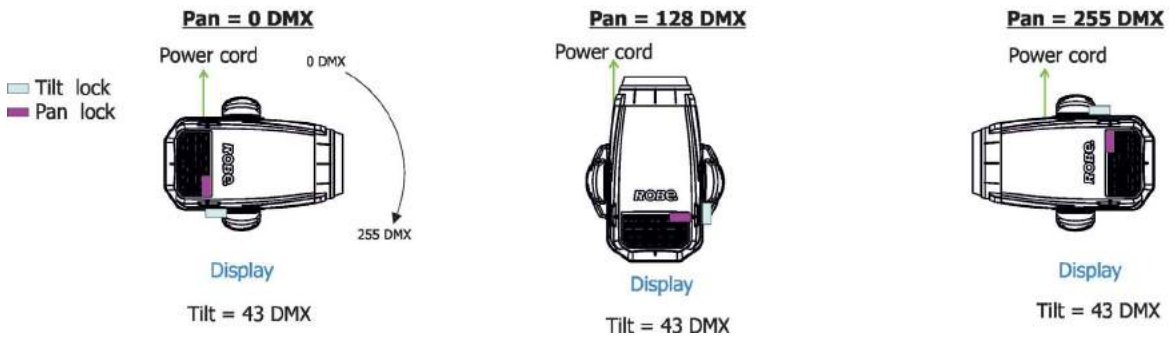

Tilt movement range: 265° Pan movement range: 540°





6. Arborescence des menus

Réglages par défaut en gras

Onglet	Niveau 1	Niveau 2	Niveau 3	Niveau 4	Niveau 5	Niveau 6
Addressing	Settings	DMX Address	001-512			
	DMX Presets	Mode 1				
		Mode 2				
		Mode 3				
		View Selected Preset				
	Ethernet Settings	Ethernet Mode	Disable			
			ArtNet			
			gMAI			
			gMA2			
			sACN			
		Ethernet To DMX	Off, On			
		IP Address/Net Mask	Default IP Address			
			Custom IP Address			
			Net Mask			
		ArtNet Universe	0-255			
		MANet settings	MANet/II Universe	01-256		
			MANet Session ID	01-32		
		sACN Settings	sACN Universe	00001-32000		
		Ethernet as Backup	Disabled			
			Enabled			
Information	Fixture Times	Power On Time	Total Hours			
			Resetable Hours			
		LEDs On Time	Total Hours			
			Resetable Hours			
		Air Filters	Elapsed Time			
			Alert Period	10-300		
	Fixture Temperatures	LEDs Temperatures	Cur.	RA, GY, B		
			Max.	RA, GY, B		
			Max.Res.	RA, GY, B		
		LEDs Brd. 1 Temperature	Current			
			Maximum NonRes.			
			Maximum Res.			
		LEDs Brd. 2 Temperature	Current			
			Maximum NonRes.			
			Maximum Res.			
		Base Temperature	Current			
			Maximum NonRes.			
			Maximum Res.			
	DMX Values	Pan				
		:				
		Dimmer Fine				
Wireless State	Signal Quality					
	Unlink Wireless Adapter					
Power Channel state						
Colour functions state						
Software Versions	Display System					
	Module M					
	Module L-A					
	Module L-B					
	Module L-C					

Onglet	Niveau 1	Niveau 2	Niveau 3	Niveau 4	Niveau 5	Niveau 6
		Module O				
		Module F-A				
		Module F-B				
		Module G				
		Module FR				
	Product IDs	Mac Address				
		RDM UID				
		RDM Label				
	View Logs	Fixture Errors				
		Fixture States	Power On			
			Power Off			
		Fixture Position				
		Fixture Temperatures	LEDs B.1 Temperature			
			LEDs B.2 Temperature			
			Base Temperatures			
Personality	User Mode	User A Settings				
		User B Settings				
	DMX Presets	Mode 1				
		Mode 2				
		Mode 3				
		View Selected Preset				
	DMX Input	Wired				
		Wireless				
		Wireless In/XLR Out				
	Pan/Tilt Settings	Pan Reverse	Off, On			
		Tilt Reverse	Off, On			
		Pan/Tilt Feedback	Off, On			
		Pan/Tilt mode	Time			
			Speed			
	Pan/Tilt EMS	Off				
		Soft				
		Medium				
		Hard				
	Pan/Tilt Limitation	Pan Min. Value	0-255			
		Pan Max. Value	0-255			
		Tilt Min. Value	0-255			
		Tilt Max. Value	0-255			
	Microphone Sensitivity	1-10-20				
	Blackout Settings	Blackout During M.C.	Off, On			
		Blackout while:	Pan/Tilt moving	Off, On		
			Gobo Wheel Moving	Off, On		
	Quiet Mode	Off				
		Quiet	0-100%			
	Colour Calibration Mode	On, Off				
	Colour Mixing Mode	CMY, RGB				
	Chromatic White	Off, On				
	Light Output Stability	On, Off				
	Output Uniformity	On, Off				
	Frequency Setup	300 Hz				
		600Hz				
		1200Hz				
		2400Hz				
		Frequency Adjust				
	User Colours	View User Colours	View User Colour 1.. View User Colour 10			

Onglet	Niveau 1	Niveau 2	Niveau 3	Niveau 4	Niveau 5	Niveau 6
		Distribute User Colours				
	Thungsten Eff. Sim.	Off				
		750W				
		1000W				
		1200W				
		2000W				
		25000W				
	Init Effect Positions	Pan	0-255			
		:				
		Dimmer Fine	0-255			
	Screen Settings	Display Intensity	1-10			
		Screen Saver Delay	Off -10min.			
		Touchscreen Lock	Off -10min.			
		Recalibrate Touchscreen				
		Display Orientation	Normal			
			Inverted			
			Auto			
	Temperature Unit	°C, °F				
	Fan Mode	Auto				
		High				
	Dimmer Curve	Linear				
		Square law				
	Date & Time Settings					
	Default Settings					
	Password Protection	Off, On				
	Reset Web Password					
Manual Control	Reset Functions	Total System Reset				
		Pan/Tilt reset				
		Gobo/Eff. Wh. Reset				
		Optics/Prism/Frost Res.				
		Iris/framing Sh. Reset				
	Manual Effect Control	Pan	0-255			
		:				
		Dimmer Fine	0-255			
Stand -Alone	Test Sequences	Dynamic Mode				
		Static Mode	Pan	0-255		
			Tilt	0-255		
			Zoom	0-255		
			Focus	0-255		
	MusicTrigger	Off, On				
	Preset Playback	None				
		Test				
		Prog. 1				
		Prog. 2				
		Prog. 3				
	Play Program	Play Program 1				
		Play Program 2				
		Play Program 3				
	Edit Program	Edit Program 1	Start Step	1-80		
		Edit Program 2	End Step	1-80		
		Edit Program 3	Edit Program Steps	Step 1	Pan	0-255
				:	:	
				:	Dimmer Fine	0-255
				:	Step Time	0-25,5 sec.

Onglet	Niveau 1	Niveau 2	Niveau 3	Niveau 4	Niveau 5	Niveau 6
				Step 100	Pan	0-255
					:	
					Dimmer Fine	0-255
					Step Time	0-25,5 sec.
Service	Adjust DMX Values	Pan	0-255			
		:				
		Dimmer Fine	0-255			
	Calibrations	Calibrate Effects	Pan	0-255		
			Tilt	0-255		
			Effect Wheel	0-255		
			Rot. Gobo Wheel	0-255		
			R. Gobo Index 1	0-255		
			:			
			R. Gobo Index 7	0-255		
			Prism 1	0-255		
			Prism 2	0-255		
			Zoom	0-255		
			Focus	0-255		
			Iris	0-255		
			Frost 1/1	0-255		
			Frost 1/2	0-255		
			Frost 2/1	0-255		
			Frost 2/2	0-255		
			Fr. Shutters rot.	0-255		
			Fr. Shutter 1 Move	0-255		
			Fr. Shutter 1 Swiv	0-255		
			Fr. Shutter 2 Move	0-255		
			Fr. Shutter 2 Swiv	0-255		
			Fr. Shutter 3 Move	0-255		
			Fr. Shutter 3 Swiv	0-255		
			Fr. Shutter 4 Move	0-255		
			Fr. Shutter 4 Swiv	0-255		
		Calibrate Fr. Hysteresis	Framing Lamella 1	0-8		
			Framing Lamella 2	0-8		
			Framing Lamella 3	0-8		
			Framing Lamella 4	0-8		
		Calibrate colours	Red Calibration	X, Y, Int, Temp		
			Green Calibration	X, Y, Int, Temp		
			Blue Calibration	X, Y, Int, Temp		
			Amber Calibration	X, Y, Int,, Temp		
			Light GreenCalibration	X, Y, Int,, Temp		
		Green Corrections	2700K CRI 70			
			3200 K CRI 70			
			4200K CRI 70			
			5600K CRI 70			
			8000K CRI 70			
			2700K CRI 90			
			3200K CRI 90			
			4200K CRI 90			
			5600K CRI 90			
			8000K CRI 90			
		Opto Corrections				
		Calibrate Pan/Tilt EMS				
		Load Default Calibrations				
	LEDs HW Version					

7. Menus de contrôle

Le Robin T1 Profile est équipé d'un écran tactile QVGA avec batterie d'appoint pour la configuration des paramètres de l'appareil selon vos besoins, le contrôle manuel de tous les effets, la récupération des informations du système et la programmation du mode autonome.

L'afficheur est contrôlé soit par les touches du clavier soit directement par les icônes sur l'écran.

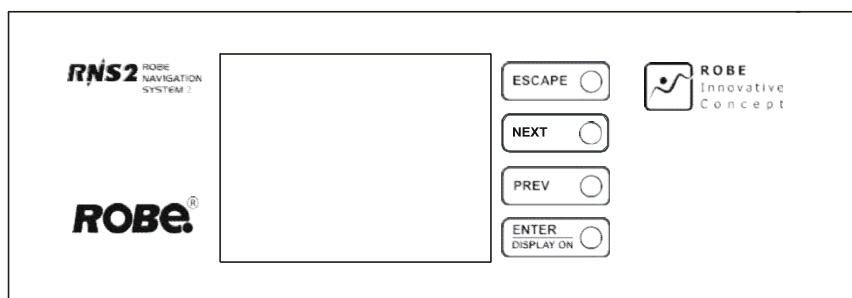

Touches de contrôle du panneau avant :













[ESCAPE] permet de sortir des menus sans enregistrer les modifications.

[NEXT] et [PREV] permettent de naviguer dans les menus et de régler des valeurs.

[ENTER/DISPLAY ON] permet d'accéder à une fonction et de valider les réglages.

Si l'appareil est déconnecté du secteur, la touche [ENTER/DISPLAY ON] réveille l'afficheur.

Icones de l'afficheur tactile :

-  - [Gauche] pour revenir en arrière vers le menu précédent.
-  - [Haut] pour revenir à la page précédente.
-  - [Bas] pour passer à la page suivante.
-  - [Entrée] pour valider les saisies, quitter un menu ou valider une action.
-  - [Annulation] pour quitter une fonction sans valider les changements.
-  - [Entrée + copie] pour mémoriser un réglage et le copier dans le pas de programme suivant.
-  - [Mise en garde] indique une erreur ou un défaut du système.
-  - [Ethernet] indique que le port Ethernet est connecté.
-  - [Rotation de l'afficheur] tourne le sens de lecture de l'afficheur de 180°.
-  - [Fader] ouvre une tirette de réglage pour la valeur en cours de saisie.
-  - [Clavier] ouvre un clavier tactile pour la saisie d'une valeur.
-  - [Nettoyage des filtres à air] rappelle le nettoyage des filtres à air.

La page de menu affiche une icône pour chaque fonction accessible par l'écran tactile.

A la mise sous tension, l'afficheur montre le logo Robe:



Appuyez n'importe où sur l'écran ou appuyez sur [ENTER/Display On] pour afficher l'écran d'accueil et l'adresse DMX actuelle :



Note : L'icône verte en haut à droite de l'écran indique le niveau de charge de la batterie interne. Si l'icône est entièrement verte, la batterie est pleine. Une icône rouge indique une batterie vide. La batterie charge automatiquement pendant l'alimentation secteur et sa charge complète prend 6 heures environ.

Nous vous recommandons de laisser l'appareil sous tension au moins 7 h par semaine pour garder la batterie à pleine charge. Si, au démarrage, cet écran n'apparaît pas au bout d'une minute, éteignez puis rallumez l'appareil à nouveau. Si l'afficheur s'éclaire sans affichage, la batterie est fatiguée. Si l'afficheur ne s'allume pas du tout, la batterie est en défaut.

Le message d'erreur "Faulty battery" indique que la batterie doit être remplacée immédiatement. La durée de vie de la batterie dépend fortement de la température ambiante (et donc de la température de la base). Si la température ambiante maximale (enregistrée et affichée avec la rubrique du menu : Information -> Fixture Temperatures -> Ambient Temperature -> Maximum NonRes.) reste dans les limites des spécifications de l'appareil, la batterie a une durée de vie moyenne de 2 ans. En cas de dépassement des plages de températures préconisées, la durée de vie de la batterie peut être fortement raccourcie, jusqu'à un an à peine, voire moins, mais ces dépassements peuvent conduire à des dégâts physiques (fuite de l'enveloppe de la batterie) ou défauts de fonctionnalité de l'appareil.

Les dommages causés par les défauts de batterie par dépassement des plages thermiques préconisées ne relèvent pas des conditions de garantie.

Touchez la flèche verte en bas à droite de l'écran ou appuyez sur [ENTER/Display On] pour accéder au menu d'adressage.

Chaque élément de menu (onglet, rubrique, texte, icône) peut être sélectionné par une pression sur l'écran tactile ou en navigant avec les touches [NEXT] or [PREV] dans la liste des rubriques. A chaque pression, l'élément actif s'affiche en surbrillance. Appuyez sur [ENTER/Display On] pour activer l'élément en surbrillance.

Avant la première mise en service, réglez la date et l'heure avec le menu "Date & Time Settings" (menu : Personality--> Date & Time Settings).

7.1 Onglet " Address"



DMX Address – Choix de l'adresse DMX.

DMX Preset – Choix du mode de travail DMX

Mode 1 - 49 canaux DMX

Mode 2 - 33 canaux DMX

Mode 3 - 53 canaux DMX

View Selected Preset – Affiche la liste des canaux actifs dans le mode DMX choisi.

Ethernet Settings – Réglage des communications par le port Ethernet

Ethernet Mode

Disable – Désactive le port Ethernet.

Artnet – Active le protocole Artnet protocol

gMAI – Active le protocole MANet I

gMA2 – Active le protocole MANet 2
sACN – Active le protocole sACN

Ethernet To DMX – Active le convertisseur Ethernet DMX : l'appareil reçoit les commandes par le réseau et les convertit en DMX sur sa sortie XLR vers les autres machines. Vous pouvez ainsi construire une ligne DMX standard complète à la sortie d'un seul appareil connecté au réseau.

IP Address/Net Mask – Utilisez cette rubrique pour régler l'adresse IP (Internet Protocol). L'adresse IP identifie de manière unique chaque nœud actif (machine) du réseau. Il ne peut pas exister deux adresses identiques sur le même réseau !

Default IP Address -Adresse IP par défaut : vous pouvez uniquement régler le premier octet de l'adresse (2 ou 10) : ex. **002.019.052.086**.

Custom IP Address – Adresse IP entièrement personnalisée.

Net Mask – Masque de sous réseau personnalisé.

ArtNet Universe – Choix d'un univers pour le protocole ArtNet (0-255). Un univers est un ensemble de 512 canaux DMX.

MANet Settings – Choix des paramètres des protocoles MANet I et II.

MANet Universe I/II – Univers de travail, compris en 1 et 256.

MANet Session ID – Identificateur de session, compris en 1 et 32.

sACN Settings – Choix des paramètres pour le protocole sACN.

sACN Universe - Univers de travail compris entre 1 et 32000.

Ethernet as Backup – Cette option active automatiquement le port réseau en cas de perte de signal DMX. Si le signal DMX est rétabli ; l'appareil commute automatiquement sur le mode DMX.

Configuration :

1. Choisissez un protocole réseau avec la rubrique "Ethernet Mode" et réglez ses paramètres.
2. Activez ("Enabled") l'option " Ethernet as Backup". L'appareil lit son entrée DMX et dès que le signal disparaît, le système commute sur le port réseau.

Note : Si l'option "Ethernet as Backup" est désactivée, l'option "Ethernet Mode" doit également être désactivée pour que le signal DMX soit lu sur l'entrée XLR.

7.2 Onglet "Information"



Fixture Times – Ce menu fournit des informations sur les durées d'utilisation de l'appareil et du module de LEDs.

Power On Time Hours – Utilisez cette rubrique pour visualiser l'usure de l'appareil.

Total Hours – Nombre d'heure total d'utilisation depuis la sortie d'usine du Robin T1 Profile.

Resetable Hours – Nombre d'heures d'utilisation du Robin T1 Profile depuis la remise à zéro de ce compteur. Pour remettre ce compteur à zéro, touchez l'écran à côté de la mention "Resetable Hours:"

LEDs On Time – Utilisez ce menu pour visualiser l'usure des LEDs en heures. Pour remettre à zéro ce compteur, touchez la zone jaune à côté de la couleur choisie.

Air Filters – Le nettoyage régulier des filtres à air est important pour la durée de vie et les performances de l'appareil. Des accumulations de poussière, de saletés et de résidus de liquide fumigène réduisent la puissance lumineuse et la capacité de refroidissement.

Les deux rubriques de ce menu vous permettent de gérer la maintenance des filtres à air.

Alert Period – Période d'alerte. Le planning de nettoyage de l'appareil dépend des conditions d'utilisation. Il est donc impossible de l'établir à l'avance. Ce menu vous permet de programmer un message de rappel. La valeur par défaut est de 300 heures. Inspectez régulièrement l'appareil dans les premières heures d'utilisation pour vérifier l'état du filtre à air. S'il s'avère qu'un ou plusieurs nettoyages sont nécessaires, modifiez la valeur de ce paramètre en fonction des besoins. La durée minimale est de 10 h et la valeur maximale est de 300 h.

Elapsed time – Temps restant. Affiche le nombre d'heures restantes avant le message

de rappel de nettoyage des filtres. La période des messages est définie par le paramètre précédent. Lorsque la période est expirée, le signe (-) s'affiche à côté du compteur et une icône d'avertissement apparaît sur l'écran. Pour remettre ce compteur à zéro après nettoyage des filtres, touchez la zone de texte à côté de "Elapsed Time").

Fixture Temperatures – Ce menu permet de visualiser les températures internes de l'appareil.

LEDs temperatures – Températures de la carte LEDs dans la source de lumière : RA = LEDs rougea + ambre, GY = LEDs vertes + jaunes, B = LEDs bleues).

Cur. – Température actuelle de la carte de LEDs.

Max. – Température maximale atteinte par la carte depuis la sortie d'usine.

Max. Res. – Température maximale atteinte depuis la mise à zéro de ce compteur. Pour initialiser ce compteur, touchez la zone de texte sous "Max.Res."

LEDs Brd.1 Temperature – Température de la carte de contrôle des LEDs (RB 3401 – face supérieure de la tête).

Current – Température actuelle de la carte de contrôle des LEDs.

Maximum NonRes. – Température maximale atteinte par la carte depuis la sortie d'usine.

Maximum. Res. – Température maximale atteinte depuis la mise à zéro de ce compteur. Pour initialiser ce compteur, touchez la zone de texte sous "Max.Res."

LEDs Brd.2 Temperature – Température de la carte de contrôle des LEDs (RB 3401 – face inférieure de la tête).

Current – Température actuelle de la carte de contrôle des LEDs.

Maximum NonRes. – Température maximale atteinte par la carte depuis la sortie d'usine.

Maximum. Res. – Température maximale atteinte depuis la mise à zéro de ce compteur. Pour initialiser ce compteur, touchez la zone de texte sous "Max.Res."

Base Temperature – Température de la carte d'afficheur dans la base.

Current – Température actuelle de la carte d'afficheur.

Maximum NonRes. – Température maximale atteinte par la carte depuis la sortie d'usine.

Maximum. Res. – Température maximale atteinte depuis la mise à zéro de ce compteur. Pour initialiser ce compteur, touchez la zone de texte sous "Max.Res."

DMX Values – Affichage des valeurs DMX reçues pour chaque canal de l'appareil.

Wireless State – Ce menu donne des informations sur l'état des communications radio.

Unlink Wireless Adapter – Utilisez cette rubrique pour désappairer l'appareil d'un transmetteur DMX. Si le module sans fil n'est pas installé, le message "Wireless Module Not Installed" s'affiche.

Power Channel State – Affiche les réglages donnés par le menu "Personality" et le canal de commande DMX "Power/Special functions".

Colour Functions State – Affiche les réglages des fonctions de couleur du menu "Personality" et du canal DMX "Colour functions".

Software Version – Ce menu donne les versions de chaque processeur de l'appareil :

Display System – Module afficheur dans la base de l'appareil

Module M – Processeur de Pan/Tilt

Module L-A – Processeur de contrôle des LEDs

Module L-B - Processeur de contrôle des LEDs

Module L-C - Processeur de contrôle des LEDs

Module O – Processeur de contrôle Focus/Zoom/Prism/

Module F-A -Processeur de contrôle du module de découpe

Module F-B – Processeur du module de découpe et de l'iris

Module G – Processeur de la roue d'effet et des gobos

Module P – Processeur de Prisme et de Frost

Product IDs – Affiche l'adresse MAC et les identificateurs RDM UID et RDM Label.

View Logs – Utilisez ce menu pour visualiser les historiques d'utilisation. Cela pourra simplifier les opérations de maintenance et de dépannage.

Fixture Errors – Liste des erreurs survenues lors de l'utilisation.

Fixture States – Liste des états de l'appareil (comme les cycles de mise sous tension).

Fixture Positions – Liste des positions d'installation de l'appareil (voir ci-dessous) :

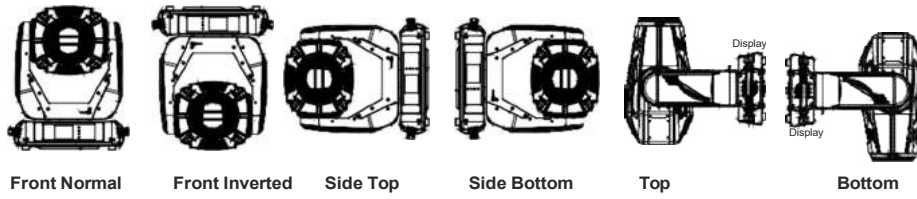

Fixture Temperatures – Ce menu liste les historiques de températures ayant dépassé des seuils définis. Note : le tampon d'historique a une capacité de 8000 enregistrements. Si le tampon est plein, les données les plus anciennes sont écrasées.

7.3 Onglet "Personality"



User mode - Le Robin T1 Profile est capable de mémoriser 2 jeux de réglages utilisateur. Après la première mise sous tension, le jeu User A est actif. Tous les changements apportés aux menus "Personality" et "Addressing" ainsi que "Music Trigger" et "Preset Playback" du menu "Stand-alone" sont mémorisés dans le jeu User A. Lorsque le jeu User B est activé, les changements effectués sont alors mémorisés dans le jeu User B. Au rallumage de l'appareil, le jeu User B est actif. Vous pouvez ainsi basculer à tout moment entre deux jeux de réglages.

User A Settings – Active le jeu de réglages User A.

User B Settings – Active le jeu de réglages User B.

DMX Preset – Choix du mode DMX à utiliser.

Mode 1 - 49 canaux de contrôle

Mode 2 - 33 canaux de contrôle

Mode 3 - 53 canaux de contrôle

View Selected Preset – Affiche les canaux inclus dans le mode sélectionné.

DMX Input- Ce menu configure le mode de réception du DMX.

Wired – Signal DMX reçu par l'entrée filaire DMX.

Wireless – Signal DMX reçu par le module radio DMX sans fil.

Wireless In/XLR Out- Mode convertisseur : l'appareil reçoit le DMX radio et l'envoie aux autres appareils câblés sur sa sortie DMX. L'appareil fonctionne alors comme un « adaptateur DMX sans-fil ».

Les options "Wired" et "Wireless" sont également accessibles par le canal DMX Power/Special functions.

Note. Si le module radio n'est pas installé dans l'appareil, le message ci-après s'affiche :

DMX Input Set to Wired
Wireless Module Missing

Si l'appareil n'est pas connecté au secteur, le message "Not Available In Off line Mode" s'affiche lorsque le menu DMX Input est ouvert. Pour entrer dans ce menu, l'appareil doit être alimenté par le secteur.

Pan/Tilt Settings – Ce menu gère les réglages des mouvements pan/tilt.

Pan Reverse - Inversion du sens de mouvement du pan.

Tilt Reverse - Inversion du sens de mouvement du tilt.

Pan/Tilt Feedback – Cette fonction active la correction de position automatique et permet à la tête de reprendre sa position si elle a été déplacée par une force externe.

Note : cette option devrait toujours être active. La désactiver est une opération à réserver à des opérations spéciales sous peine d'endommager la tête !

Pan/Tilt mode – Mode de mouvement pan/tilt

Time mode – Pan et tilt évoluent à différentes vitesses et terminent en même temps leur trajectoire (la vitesse de chaque axe est optimisée).

La durée de mouvement (25.5 s. max.) est fixée par le canal "Pan/Tilt speed, Pan/Tilt time".

Speed Mode – Pan et tilt évoluent à la même vitesse selon le réglage du canal "Pan/Tilt speed, Pan/Tilt time".

Pan/Tilt EMS – Le stabilisateur électronique de mouvement assure le positionnement précis de la tête pendant ses mouvements et limite les effets dus au balancement de la structure.

Follow Spot Mode – Le mode Poursuite permet de positionner manuellement la tête en limitant l'action des moteurs pan et tilt. Trois niveaux de fermeté sont disponibles : soft, medium et hard. Note : l'initialisation du pan et du tilt n'est pas possible en mode Follow Spot.

Microphone Sensitivity – Utilisez cette rubrique pour régler la sensibilité du microphone interne de 1 (max.) à 20 (min.).

Pan/Tilt Limitations – Cette fonction est réservée aux versions MAPS (Motionless Absolute Positioning

system) de l'appareil ; elle limite l'amplitude de mouvement pour chaque axe pan et tilt.

Pan Min. Value – Valeur minimale de pan.

Pan Max. Value – Valeur maximale de pan.

Tilt Min. Value – Valeur minimale de tilt.

Tilt Max. Value – Valeur maximale de tilt.

Si les commandes DMX sont en dehors des limites, la tête ne répond pas.

Exemple : Pan Min. = 40 DMX, Pan Max. = 120 DMX ; la tête évolue sur la plage 40-120 DMX. Les commandes en dessous de 40 et au-dessus de 120 sont ignorées.

Lors de l'initialisation sans DMX connecté, le pan stoppera à 120 DMX. Après désactivation de la limitation, la tête se positionnera à 128 DMX.

(Les positions de repos pan et tilt après initialisation et sans réception de DMX sont 128 DMX sauf réglage spécifique dans le menu Init Positions).

Blackout Settings – Utilisez cette rubrique pour fermer le shutter automatiquement dans certaines conditions, comme décrit ci-dessous :

Blackout During MC - Noir pendant les corrections de position. Activez cette option pour couper la lumière automatiquement si la tête doit corriger sa position en cas de déplacement par une force externe.

Active Blackouts – Activation des noirs automatiques pendant les changements d'effets.

Pan/Tilt Moving – Passage au noir lors des changements de position pan/tilt.

Gobo Wheel Moving – Passage au noir lors de changements de gobos.

Quiet Mode – Réduction de pollution sonore par ajustement de la ventilation.

Off – Option désactivée

Quiet - Après activation de cette option, la rubrique "Fan Noise Level" est accessible et permet de limiter la vitesse de ventilation.

Note : La luminosité de l'appareil peut être réduite lors de vitesses de ventilation faibles.

Colour Calibration Mode – Cette fonction active le contrôle interne des couleurs. Pour une utilisation normale, cette option devrait être activée. Elle doit être désactivée pendant l'étalonnage des couleurs.

Colour Mixing Mode – Choix du type de composition de couleur : RGB ou CMY. Dans les deux cas de trichromie (Mode 1 et Mode 2), les 5 couleurs de la source sont toujours utilisées lorsque c'est possible.

Chromatic White - Activez cette option pour que le canal de CTC influe sur le blanc comme sur les couleurs composées. Si l'option est désactivée, le CTC n'influence que les blancs.

Light Output Stability - Cette fonction active une correction de la sortie lumineuse en fonction de la différence de température de la source de lumière (la réduction est de l'ordre de 13 % dans les 5 premières minutes puis devient imperceptible).

Output Uniformity - Cette fonction permet de corriger l'intensité lumineuse pour obtenir une certaine uniformité sur un ensemble d'appareils dont la fonction est active. Grâce à cette fonction, un ensemble d'appareils disparates peut avoir une sortie lumineuse similaire.

Frequency Setup - Réglage de la fréquence PWM (Pulse Width Modulation ou modulation de largeur d'impulsion) des LEDs à 300 Hz, 600 Hz, 1200 Hz ou 2400 Hz.

Frequency Adjust – Réglage fin de la fréquence des LEDs autour de la fréquence PWM choisie.

User Colours – Réglages des couleurs utilisateur.

View User Colours – Affiche les réglages de couleur de chaque couleur utilisateur (1-10).

Distribute User Colour – Cette fonction permet "d'envoyer" les couleurs utilisateurs à d'autres Robin T1 Profile par le protocole RDM. Toutes les couleurs utilisateurs des appareils cibles seront écrasées.

Tungsten effect simulation - Cette fonction simule le comportement d'une lampe halogène graduée avec un blanc calibré à 2700K-4200K. Plusieurs simulations de puissance sont possibles : 750W, 1000W, 1200W, 2000W, 2500W.

Init Effect Positions – Cette rubrique permet de choisir les valeurs de repos de chaque effet : ils restent à cette position après la mise sous tension si aucun signal DMX n'est reçu.

Screen Settings – Réglages de l'écran tactile.

Display Intensity – Intensité de l'afficheur (1 - min. à 10 - max.).

Screen saver Delay – Configuration de la durée d'activation de l'économiseur d'écran de 1 à 10 minutes après le dernier appui sur une touche ou sur l'écran tactile.

Touchscreen Lock – Configuration de la durée d'activation du verrouillage automatique de l'afficheur de 1 à 10 minutes. Pour déverrouiller l'afficheur, appuyez sur [ENTER/Display On].

Recalibrate Touchscreen – Etalonnage de l'écran tactile. Suivez les instructions sur l'écran.

Display Orientation – Réglages du sens de lecture de l'afficheur.

Normal – Sens de lecture normal pour un appareil posé horizontalement (ex : sur scène).

Inverted – Sens de lecture inversé (pour un appareil suspendu).

Auto – Orientation automatique par le capteur de gravité.

Note : **Auto** est activée par défaut. Vous pouvez changer le sens de lecture à tout moment en appuyant sur



Dans ce cas, la rubrique "Display Orientation" est temporairement ignorée.

Temperature unit – Choix des unités de température °C ou °F.

Fan Mode – Réglage de la ventilation au maximum ("**High**") ou activation du mode automatique ("**Auto**").

Dimmer Curve – Choix d'une courbe de réponse du gradateur : Linéaire ou Lois des Carrés.

Date & Time Settings – Réglage de la date et de l'heure pour le système d'historique d'incidents (menu "View Logs"). Configurez ces réglages avant la première mise en service.

Default Settings – Retour de tous les paramètres de l'appareil à leurs valeurs d'usine à l'exception de la rubrique "DMX Input".

Password Protection – Protection par mot de passe pour éviter toute manipulation non autorisée. Ce mot de passe est 7623 et ne peut pas être modifié.

Reset Web Password – Initialisation des identifiants d'accès au serveur Web interne. Les identifiants par défaut sont User : robe, Password : 2479.

7.4 Onglet "Manual Control"



Reset Functions – Cette rubrique permet d'accéder à l'initialisation de l'appareil ou de ses modules individuellement.

Total System Reset – Initialisation complète de l'appareil.

Pan/Tilt Reset – Initialisation des pan et tilt uniquement.

Gobo/Eff. Wh. Reset – Initialisation des roues de gobos et de la roue d'effet.

Optics/Prism/Frost Res. – Initialisation du zoom, du prime du frost et de la mise au net.

Iris/Framing Sh. Reset – Initialisation de l'iris et du module de découpe.

Manual Effect control – Cette rubrique permet de régler individuellement chaque canal par le panneau de contrôle.

7.5 Onglet "Stand-alone"



Test Sequences - Cette section de l'afficheur permet de lancer une séquence de test ou de démonstration des capacités du Robin T1 Profile sans contrôleur externe.

Dynamic Mode – Ce mode exploite toutes les fonctions du Robin T1 Profile avec le pan et le tilt. C'est une bonne revue de tous les effets de l'appareil.

Static Mode – Ce mode est conçu pour des projections sur un mur ou le plafond sans mouvement de pan/tilt. Réglez le zoom et le net et la zone de projection puis démarrez la séquence de test en touchant l'icône ▶.

Music Trigger – Activez le contrôle du programme en cours d'exécution avec le microphone intégré par cette option.

Preset Playback – Choix du programme à jouer en boucle après la mise sous tension de l'appareil – cette option est couramment utilisée avec le mode autonome sans contrôleur externe.

None – Désactive la lecture du programme.

Test – Joue un programme de test intégré

Prog 1 – Lecture du programme utilisateur 1

Prog 2 - Lecture du programme utilisateur 2

Prog 3 - Lecture du programme utilisateur 3

Play program – Lance la lecture d'un programme en boucle.

Play Program 1 - Lecture du programme utilisateur 1.

Play Program 2 - Lecture du programme utilisateur 2.

Play Program 3 - Lecture du programme utilisateur 3.

Edit Program – Utilisez cette rubrique du menu pour créer ou modifier des programmes. Le Robin T1 Profile propose 3 programmes de 80 pas.

Edit Program 1 – Edition du programme utilisateur 1.

Edit Program 2 – Edition du programme utilisateur 2.

Edit Program 3 – Edition du programme utilisateur 3.

Pour éditer un programme :

1. Touchez le programme à modifier ("Edit Program 1" - "Edit Program 3").
2. Touchez l'option "Edit Program Steps".
3. Touchez l'option "Step 1".
4. Dans la liste des effets, touchez l'effet désiré et réglez sa valeur. Naviguez dans la liste avec les flèches [Haut] et [Bas] et réglez les effets nécessaires.
Le paramètre "Step Time" (de 0 à 25.5 s.) est la durée du pas en cours
5. Sauvegardez vos réglages pour le pas en cours en touchant la case [confirm] ou sauvegardez et copiez les réglages vers le pas suivant avec [confirm+copy]. Touchez la case "Preview" à côté du numéro du pas pour visualiser la scène créée.
6. Répétez les étapes 4 et 5 pour les pas suivants.
7. Après avoir édité tous les pas nécessaires, réglez la longueur du programme en modifiant la valeur "Start Step" et "End Step".

Signification des icônes d'édition des programmes :

↓ - page suivante

↑ - page précédente

✗ - quitte le menu sans sauvegarder

✓ - sauve les réglage et quitte le menu

✓ - sauve les réglages et les copie sur le pas suivant

7.6 Onglet "Service"



Adjust DMX Values – Ce menu permet de préparer la position des effets avant un étalonnage précis.

Calibrations – Menu d'étalonnage précis des effets et rappel des étalonnages d'usine.

Calibrate Effects – Choix des effets à étalonner et réglage.

Pan – réglage précis du pan (plage : 0-255)

Tilt – réglage précis du tilt (plage : 0-255)

Effect Wheel – réglage précis de la roue d'effet (plage : 0-255)

Rot. Gobo Wheel – réglage précis du carrousel de gobos tournants (plage : 0-255)

R. Gobo Index 1 – réglage précis du gobo tournant 1 (plage : 0-255)

R. Gobo Index 2 – réglage précis du gobo tournant 2 (plage : 0-255)

R. Gobo Index 3 – réglage précis du gobo tournant 3 (plage : 0-255)

R. Gobo Index 4 – réglage précis du gobo tournant 4 (plage : 0-255)

R. Gobo Index 5 – réglage précis du gobo tournant 5 (plage : 0-255)

R. Gobo Index 6 – réglage précis du gobo tournant 6 (plage : 0-255)

R. Gobo Index 7 – réglage précis du gobo tournant 7 (plage : 0-255)

Prism 1 – réglage précis de la position du prisme (plage : 0-255)

Prism 2 – réglage précis de la rotation du prisme (plage : 0-255)

Zoom – réglage précis du zoom (plage : 0-255)

Focus – réglage précis de la mise au net (plage : 0-255)

Iris – réglage précis de l'iris (plage : 0-255)

Frost 1/1 – réglage précis de mouvement 1 du frost léger

Frost 1/2 – réglage précis de mouvement 2 du frost léger

Frost 2/1 – réglage précis de mouvement 1 du frost médium

Frost 2/2 – réglage précis de mouvement 2 du frost médium

Fr. Shutters.rot- réglage précis de la rotation du berceau de découpe (plage : 0-255)

Fr. Shutter 1 Move – réglage précis de déplacement du couteau 1

Fr. Shutter 1 Swiv. – réglage précis de rotation du couteau 1

Fr. Shutter 2 Move – réglage précis de déplacement du couteau 2

Fr. Shutter 2 Swiv. – réglage précis de rotation du couteau 2

Fr. Shutter 3 Move – réglage précis de déplacement du couteau 3

Fr. Shutter 4 Swiv. – réglage précis de rotation du couteau 3

Fr. Shutter 4 Move – réglage précis de déplacement du couteau 4

Fr. Shutter 4 Swiv. – réglage précis de rotation du couteau 4

Etalonnage des effets depuis le panneau de contrôle

1. Déconnectez le contrôleur DMX de l'appareil et ouvrez le menu "Calibrate Effects".
2. Avec les flèches [Haut] et [Bas], naviguez jusqu'à "Pan" et touchez cette ligne pour entrer sa valeur d'étalonnage.
3. Réglez la valeur nécessaire et touchez la case [confirm].
4. Répétez les étapes 2 et 3 pour les éléments suivants
5. Après avoir étalonné tous les effets, touchez la case [confirm] pour mémoriser les valeurs réglées et initialiser l'appareil.

Etalonnage par le contrôleur DMX

1. Connectez le contrôleur DMX à l'appareil et entrez dans le menu "Calibrate Effects".

Protocole d'étalonnage :

Effet	Mode 1	Mode 2	Mode 3
Pan	canal 50	canal 34	canal 54
Tilt	canal 51	canal 35	canal 55
Ef. wheel	canal 52	canal 36	canal 56
Rot. Gobo Wheel	canal 53	canal 37	canal 57
R. Gobo Index 1	canal 54	canal 38	canal 58
R. Gobo Index 2	canal 55	canal 39	canal 59
R. Gobo Index 3	canal 56	canal 40	canal 60
R. Gobo Index 4	canal 57	canal 41	canal 61
R. Gobo Index 5	canal 58	canal 42	canal 62
R. Gobo Index 6	canal 59	canal 43	canal 63
R. Gobo Index 7	canal 60	canal 44	canal 64
Prism 1	canal 61	canal 45	canal 65
Prism 2	canal 62	canal 46	canal 66
Zoom	canal 63	canal 47	canal 67
Focus	canal 64	canal 48	canal 68
Iris	canal 65	canal 49	canal 69
Frost 1/1	canal 66	canal 50	canal 70
Frost ½	canal 67	canal 51	canal 71
Frost 2/1	canal 68	canal 52	canal 72
Frost 2/2	canal 69	canal 53	canal 73
Fr. Shutters rot.	canal 70	canal 54	canal 74
Fr. Shutter 1 Move	canal 71	canal 55	canal 75
Fr. Shutter 1 swiveling.	canal 72	canal 56	canal 76
Fr. Shutter 2 Move	canal 73	canal 57	canal 77
Fr. Shutter 2 swiveling	canal 74	canal 58	canal 78
Fr. Shutter 3 Move	canal 75	canal 59	canal 79
Fr. Shutter 3 swiveling	canal 76	canal 60	canal 80
Fr. Shutter 4 Move	canal 77	canal 61	canal 81
Fr. Shutter 4 swiveling	canal 78	canal 62	canal 82

Calibrate Fr. Hysteresis

Framing Lamella 1 – Compensation de mouvement du couteau 1 (plage : 0-8)

Framing Lamella 2 – Compensation de mouvement du couteau 2 (plage : 0-8)

Framing Lamella 3 – Compensation de mouvement du couteau 3 (plage : 0-8)

Framing Lamella 4 – Compensation de mouvement du couteau 4 (plage : 0-8)

La valeur choisie pour chaque couteau donne le seuil à partir duquel le couteau réagit à son mouvement opposé (sans hystérésis).

Calibrate Colours – Ce menu est réservé à l'étalonnage des blancs en usine. Ne changez pas ces valeurs sinon l'option "Opto Corrections" ne fonctionnera plus.

Green Corrections – Cette rubrique permet de modifier les blancs étalonnés 2700K, 3200K, 4200K, 5600K et 8000K. Pour ce réglage, le shutter et le gradateur doivent être ouverts pendant la correction. La correction de vert peut également être réalisée par DMX. Utilisez pour cela la commande "Green correction calibration" (210-211.DMX) du canal Power/Special function. Avec le canal de couleur, choisissez la température de couleur et l'indice IRC (145-194 DMX). Avec le canal de correction de vert, ajustez la puissance lumineuse. Après réglage, maintenez la commande "Save green correction" (195-199 DMX) pendant 3 s. pour mémoriser les réglages.

Opto Corrections – Cette rubrique donne accès à une mesure de l'intensité de chaque composante du module LEDs de l'appareil pour la comparer avec les valeurs enregistrées en usine pendant l'étalonnage initial. Cette procédure prend environ 1 minute. Les messages "Red Corrections...Light Green Corrections, Saving Corrections, Correction DONE" apparaîtront au fur et à mesure sur l'afficheur.

Important : Si certains réglages ont été modifiés dans la rubrique "Calibrate Colours", cette procédure est bloquée (message "Can't Access This Function Now" sur l'afficheur). L'appareil doit être recalibré ou vous devez recharger les étalonnages d'usine avec la fonction Load Default Calibrations).

Cette fonction doit être utilisée en cas de différence notable d'intensité avec d'autres projecteurs T1.

Calibrate Pan/Tilt EMS – Cette rubrique permet l'étalonnage du stabilisateur de mouvement électronique pan/tilt. Important : pendant cet étalonnage, aucune force extérieure ne doit influencer la tête et la surface ou la structure qui supporte l'appareil doit être parfaitement stable et sans mouvement ou oscillation.

Load Default Calibrations – Recharge les étalonnages d'usine.

LEDs HW Info – Affiche les informations matérielles et l'état des modules LEDs de la source installée.

LEDs R/A HW Info – Etat et informations sur les LEDs rouges et ambre.

LEDs G/Y HW Info – Etat et informations sur les LEDs vertes et jaunes.

LEDs B HW Info – Etat et informations sur les LEDs bleues.

Exemple d'informations disponibles pour la rubrique "LEDs R/A HW Version". Le module a un étalonnage colorimétrique correct et la correcte d'usine :

*SHL60189915F2
Factory Calibration
Default Calibration Stored
Has Default Opto Correction*

Si une information est manquante, la mention "Information is not yet" est affichée.

Update software – Vous pouvez mettre à jour le logiciel de l'appareil. Les éléments ci-dessous sont requis :

- Un ordinateur sous Windows, Linux ou MacOS
- Le fichier de firmware DSU
- Un câble de téléchargement RS232/DMX No.13050624 (si vous souhaitez utiliser un port RS-232 de votre PC)
- Une interface Robe Universal Interface ou une interface Robe Universal WTX (si vous souhaitez utiliser un port USB de votre PC).

Après la mise à jour, l'appareil revient à ses réglages d'usine.

Pour effectuer la mise à jour :

1. Téléchargez le fichier DSU depuis le site web de Robe : www.robe.cz.

Les fichiers avec extension zip sont pour Windows (testé sous Windows XP à 10 en 32/64 bits).

Les fichiers avec extension tbz sont pour Linux (testé sous Debian et Ubuntu 32/64bits).

Les fichiers avec extension dmg sont pour macOS (testés sous OSX jusqu'à Sierra). XQuartz est requis, vous pouvez l'installer depuis <https://www.xquartz.org/>

Enregistrez le fichier dans un dossier séparé sur votre ordinateur.

Pour la version Windows, décompactez le fichier zip (ex. DSU_RobinT1Profile_18100828.zip)

2. Déconnectez l'appareil du contrôleur DMX.

3. Si vous utilisez le câble RS232/DMX, connectez-le à un port série de votre ordinateur et à l'entrée DMX de votre appareil.

Si vous utilisez l'interface Robe Universal Interface, connectez-la à un port USB de votre ordinateur avec un câble USB et à l'entrée DMX de l'appareil à mettre à jour avec un câble DMX.

4. Basculez l'appareil en mode Mise à jour (Special --> SW Upd).

Note : si vous voulez annuler la mise à jour maintenant, éteignez simplement l'appareil puis rallumez-le.

Nous vous recommandons d'arrêter tous les programmes ouverts sur votre ordinateur avant de démarrer la mise à jour.

5. Démarrez le programme de mise à jour (ex. DSU_RobinT1Profile_18100828.exe) dans le dossier de téléchargement. Il démarre avec la fenêtre ci-dessous.

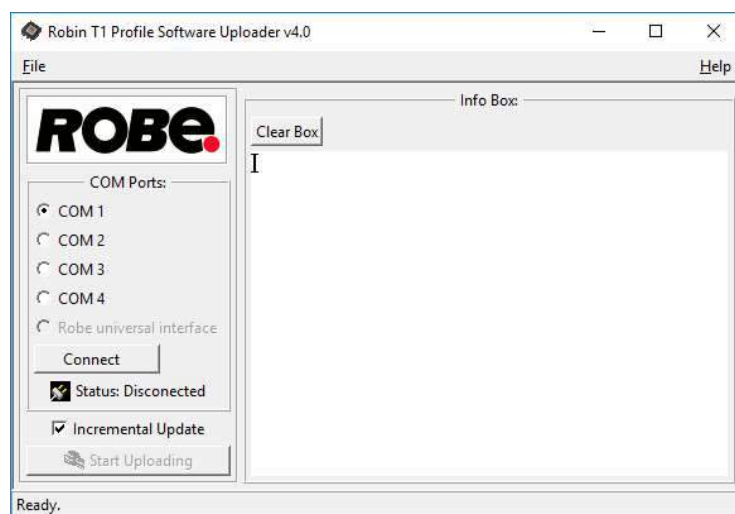

6. Choisissez le port série connecté ("COM ") si vous utilisez un câble RS232/DMX ou choisissez "Robe Universal Interface " si vous utilisez l'interface Robe Universal Interface ou Robe Universal Interface WTX puis cliquez sur "Connect".

7. Lorsque la connexion est réalisée, cliquez sur le bouton "Start Uploading" pour démarrer la mise à jour. L'opération prend plusieurs minutes.

Si l'option "Incremental Update" n'est pas cochée, tous les processeurs de l'appareil sont mis à jour, y compris ceux dont la version actuelle est correcte. Si vous souhaitez optimiser la durée de la mise à jour, cochez "Incremental Update box". Evitez toute interruption du processus. L'état de la mise à jour s'affiche dans la zone "Info Box". Une fois la mise à jour terminée, le message "Fixture is successfully updated" s'affiche dans la zone "Info Box". Si le processus est interrompu (ex. perte d'alimentation), l'appareil reste en mode Mise à jour. Vous devrez reprendre la procédure à zéro.

Vous pouvez également mettre à jour une série d'appareil avec le programme ROBE Uploader. Ce programme permet d'automatiser la mise à jour des appareils Robe en exploitant les fonctionnalités RDM.

Pour plus d'information, consultez <https://www.robe.cz/robe-uploader/>.

8. RDM

Cet appareil supporte le protocole RDM. RDM (Remote Device Management) est un protocole bidirectionnel pour la configuration et la supervision des systèmes compatibles DMX512.

Le protocole RDM permet d'insérer des paquets de commande dans le flux DMX 512 sans affecter ses performances ni gêner les appareils non compatibles. Grâce à un code d'entête spécifique, et en s'adaptant aux chronogrammes du DMX 512, RDM permet à une console ou à un contrôleur dédié d'envoyer des commandes à des appareils spécifiques et d'en recevoir des messages.

La liste des commandes disponibles pour le Robin T1 Profile est détaillée ci-dessous :

IP Paramètre	Inventaire	Réglage (SET)	Lecture (GET)
DISC_UNIQUE_BRANCH	*		
DISC_MUTE	*		
DISC_UN_MUTE	*		
DEVICE_INFO			*
SUPPORTED_PARAMETERS			*
SOFTWARE_VERSION_LABEL			*
DMX_START_ADDRESS		*	*
IDENTIFY_DEVICE		*	*
DEVICE_MODEL_DESCRIPTION			*
MANUFACTURER_LABEL			*
DEVICE_LABEL		*	*
SENSOR_DEFINITION			*
SENSOR_VALUE			*
DISPLAY_INVERT		*	*
DISPLAY_LEVEL		*	*
PAN_INVERT		*	*
TILT_INVERT		*	*
DEVICE_RESET		*	
DMX_PERSONALITY		*	*
DMX_PERSONALITY_DESCRIPTION			*
STATUS_MESSAGES			*
STATUS_ID_DESCRIPTION			*

L'identificateur de modèle RDM pour le Robin T1 Profile est 0x00f9.

9. Messages d'erreur et de mise en garde

Icones d'information



- Nettoyage des filtres à air

Cette icône signale que la période de nettoyage des filtres à air est expirée. Vous devez les nettoyer et remettre le compteur de rappel à zéro avec la rubrique "Elapsed Time".

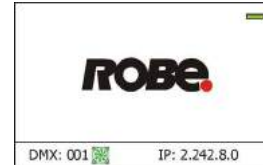

Erreurs

Un problème important est signalé par une icône jaune au bas de l'afficheur :



Touchez l'icône ou appuyez sur [ESCAPE] pour visualiser le détail. La liste des messages est donnée ci-dessous :

Tilt Error 1 (Tilt Error 2)

Ce message apparaît après initialisation de l'appareil si le circuit d'indexation de la tête est défectueux (capteur hors service) ou si le moteur pas à pas ou son driver sont défectueux. La tête n'est plus en position de repos après l'initialisation.

Pan Error 1 (Pan Error 2)

Ce message apparaît après initialisation de l'appareil si le circuit d'indexation de la lyre est défectueux (capteur hors service) ou si le moteur pas à pas ou son driver sont défectueux. La tête n'est plus en position de repos après l'initialisation.

Prism Error 1 (Prism Error 2)

Ce message apparaît si la roue de prisme n'est pas à sa position de repos après une initialisation.

Iris Error 1 (Iris Error 2)

Ce message apparaît si l'iris n'est pas à sa position de repos après une initialisation.

Frost 1 Error 1 (Frost 1 Error 2)

Ce message apparaît si le frost léger n'est pas à sa position de repos après une initialisation.

Frost 2 Error 1 (Frost 2 Error 2)

Ce message apparaît si le frost médium n'est pas à sa position de repos après une initialisation.

Zoom Error 1 (Zoom Error 2)

Ce message apparaît si la lentille de zoom n'est pas à sa position de repos après une initialisation.

Focus Error 1 (Focus Error 2)

Ce message apparaît si la lentille de mise au net n'est pas à sa position de repos après une initialisation.

Gobo Carousel Error 1 (Gobo Carousel Error 2)

Ce message apparaît si la roue de gobos tournants n'est pas à sa position de repos après une initialisation.

Gobo Rotation Error 1 (Gobo Rotation Error 2)

Ce message apparaît si les gobos tournants ne sont pas à leur position de repos après une initialisation.

Effect Wheel Error 1 (Effect Wheel Error 2)

Ce message apparaît si la roue d'effets n'est pas à sa position de repos après une initialisation.

Fr. Shutters Rot. Error 1 (Fr. Shutters Rot. Error 2)

Ce message apparaît si le berceau du module de découpe n'est pas à sa position de repos après une initialisation.

Fr. Shutter 1 Error 1 (Fr. Shutter 1 Error 2)

Ce message apparaît si le couteau 1 n'est pas à sa position de repos après une initialisation.

Fr. Shutter 2 Error 1 (Fr. Shutter 2 Error 2)

Ce message apparaît si le couteau 2 n'est pas à sa position de repos après une initialisation.

Fr. Shutter 3 Error 1 (Fr. Shutter 3 Error 2)

Ce message apparaît si le couteau 3 n'est pas à sa position de repos après une initialisation.

Fr. Shutter 4 Error 1 (Fr. Shutter 4 Error 2)

Ce message apparaît si le couteau 4 n'est pas à sa position de repos après une initialisation.

EEprom Error

Erreur matérielle au niveau de l'EEPROM.

Recharge The battery

La batterie de l'afficheur doit être rechargée. Laissez l'appareil sous tension pendant environ 6 h.

Battery Faulty. Replace it.

La batterie de l'afficheur est en fin de vie et doit être remplacée immédiatement.

Pan/Tilt EMS Cal. Error

Le système de stabilisation EMS n'est pas étalonné.

Pan/Tilt EMS Error

Impossible de communiquer avec le système EMS.

Internal Error 1

Erreur de communication entre cartes (erreur ou bruit détecté sur les lignes de communication)

Internal Error 2

Erreur de communication (une carte est défectueuse ou déconnectée : consultez le menu --> Information --> Software versions : la carte manquante affiche N/A – ou bien erreur ou bruit détecté sur la ligne de communication).

Clean Air Filters

Ce message rappelle que la durée entre deux nettoyages de filtre est passée – Le compteur "Elapsed Time" du menu "Fixture Information" a atteint la valeur 0. Nettoyez les filtres et réinitialisez le compteur.

Blue 1 Short Error/ Blue 2 Short Error/ Blue 3 Short Error/ Blue 4 Short Error

Certaines LEDs bleues de la source sont en court-circuit ou déconnectées.

Green 1 Short Error/ Green 2 Short Error

Certaines LEDs vertes de la source sont en court-circuit ou déconnectées.

Light Green 1 Short Error/ Light Green 2 Short Error/ Light Green 3 Short Error/ Light Green 4 Short Error

Certaines LEDs jaunes de la source sont en court-circuit ou déconnectées.

Amber 1 Short Error/ Amber 2 Short Error/ Amber 3 Short Error/ Amber 4 Short Error

Certaines LEDs ambres de la source sont en court-circuit ou déconnectées.

Red 1 Short Error/ Red 2 Short Error/ Red 3 Short Error/ Red 4 Short Error

Certaines LEDs rouges de la source sont en court-circuit ou déconnectées.

Base Fan Bad

Le ventilateur de la base est déconnecté de la carte mère ou bien est défectueux et doit être remplacé. L'appareil coupe sa source.

Suction LED Fan 1 Bad/ Suction LED Fan 2 Bad

Un ventilateur de suction – fan1 ou fan 2 – au niveau de la source LED est déconnecté de sa carte mère ou bien est défectueux et doit être remplacé.

Exhaust LED Fan 1 Bad/ Exhaust LED Fan 2 Bad

Un ventilateur d'échappement – fan1 ou fan 2 – au niveau de la source LED est déconnecté de sa carte mère ou bien est défectueux et doit être remplacé.

Positions des ventilateurs et de leurs cartes mères :

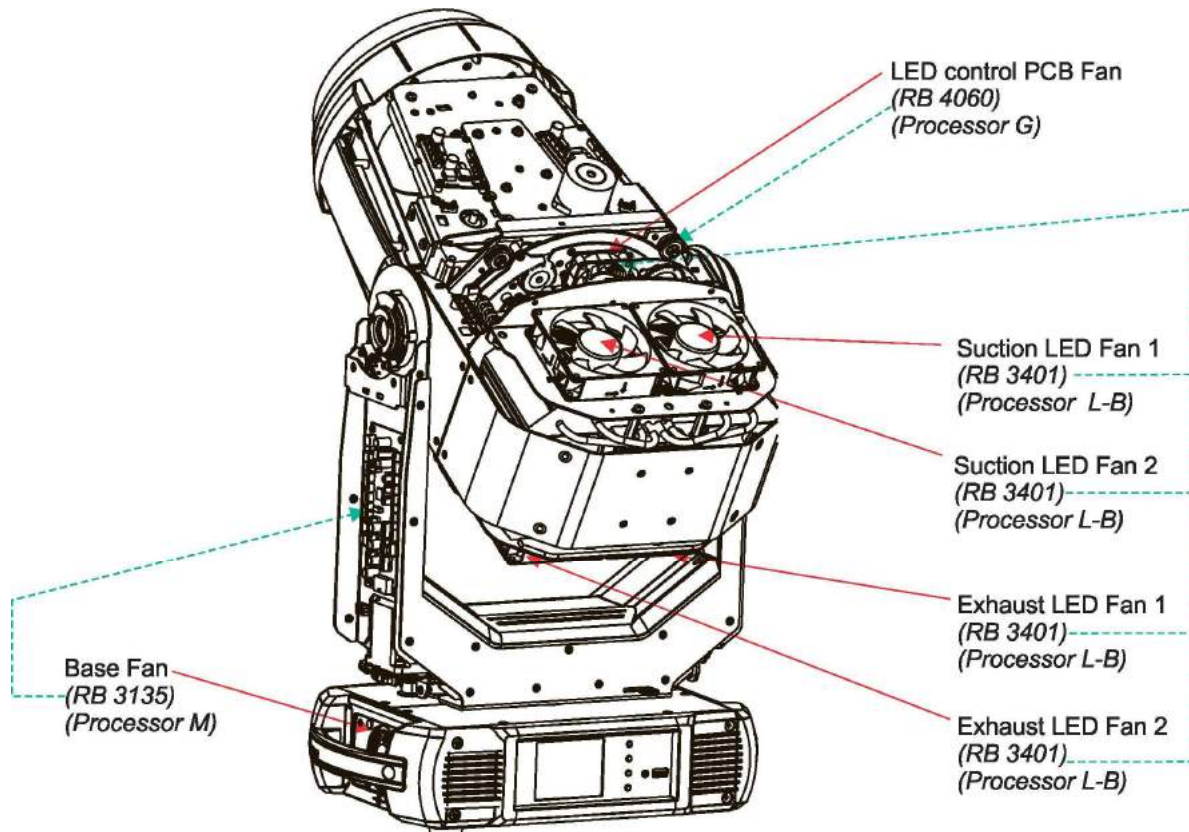

10. Spécifications techniques

Electricité

Alimentation auto adaptative à découpage
Plage de tension : 100-240V, 50-60Hz
Fusible : T 10 A
Puissance maximale consommée : 750W (FP 0,98)

Source

Source à LEDs : MSL™ 550 W Multi-Spectral
Composition de couleur CMY/RGB
Plage IRC : Standard (80) - Haut (90+)
Maintenance typique : 30.000 h

Roue de couleur virtuelle

67 couleurs préprogrammées
70 macros multicolores
10 couleurs utilisateur
Effet arc-en-ciel à vitesse variable

Correction de température de couleur

Blanc : programmable 2700 K – 8000 K
Effet halogène aux blancs à 2700 K - 4200 K

Roue d'effets

Roue d'effets en aluminium à directions et vitesses de rotation programmables

Roue de gobos tournants

7 gobos en verre indexables et tournants à directions et vitesse programmables, rotation continue de la roue.
Gobos : diamètre extérieur = $26.8^{+0.1}$ mm, diamètre d'image = 23.5 mm, épaisseur = 1-3.5 mm, verre haute température Borofloat ou supérieur. Ne pas utiliser de gobos en acier de 0.15mm.
Supports "Slot&lock" pour un remplacement rapide
Codes de commande :

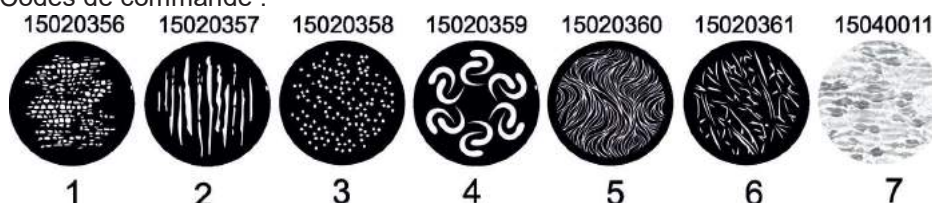

Note : gobos en métal – acier ou aluminium) – non compatibles en raison du stress thermique.

Prisme

Prisme tournant à 6 facettes avec rotation continue à vitesse programmable dans les deux directions.

Iris

Iris motorisé modifiant le diamètre de faisceau.

Frost

Deux filtres de frost variables et séparés (léger (0.5°) et moyen (10°)) Le filtre moyen est remplaçable.

Module de découpe

4 couteaux positionnables individuellement dans le faisceau, montés sur un berceau orientablesur +/- 60°. Chaque couteau peut être orienté.

Zoom

Zoom linéaire motorisé
Ouverture min : 7°
Ouverture max : 49°

Strobe

Effet stroboscopique à vitesse programmable (0.3 - 20Hz)

Gradateur

Gradateur lissé de 0 à 100 %

Camera (Robin T1 Profile FS uniquement)

Type : SNZ-6320
Résolution max : 1920 x 1080
Ratio : 16 : 9 Full HD (1080p)
Zoom : optique 32x, numérique 16x
Codec dual H.264, MJPEG
flux multiple Day & Night (ICR), WDR (120dB)

Contrôle

Ecran tactile pour la configuration et l'adressage
Capteur de gravité pour l'orientation automatique de l'afficheur
Batterie d'appoint pour l'écran tactile
Lecture des durées d'utilisation de l'appareil et des LEDs, des valeurs DMX reçues, des températures internes etc.
Analyseur de défaut intégré pour le diagnostic et messages d'erreur
Séquences de test et de démonstration intégrées
Ventilation silencieuse
Mode autonome à 3 programmes de 100 pas maximum
Protocoles compatibles : USITT DMX 512, RDM, ArtNet, MANet, MANet2, sACN
Compatible RDM (Remote Device Management)
3 modes DMX (49, 33, 53 canaux de contrôle)

Module radio DMX/RDM

Compatible avec USITT DMX-512 (1986 & 1990) et 512-A
Haute-fidélité DMX et intégrité des trames
Auto-détections du taux de transfert et de la taille des trames
Latence < 5 ms
Fréquences opérationnelles 2402-2480 MHz
Fabricant : LumenRadio

Pan/Tilt

Amplitude de Pan 540°
Amplitude de Tilt 265°
Résolution 16 bits
Stabilisateur électronique de mouvement Pan/Tilt
Correction automatique de position Pan/Tilt
Vitesse pan/tilt programmable à distance
Verrouillage mécanique

Nombre maximal d'appareil câbles en cascade sur la ligne Ethernet (version EP uniquement)

8

Connexion

Entrée / sortie DMX : XLR 3 et 5 broches à verrouillage
Entrée d'alimentation : embase Neutrik PowerCon TRUE 1, NAC3MPX
Ethernet : 1x RJ45
Ethernet : 2x RJ 45 (version Esprite EP)
Sortie caméra : RJ 45 (version Esprite FS)

Suspension

Points de montage : 2 paires d'insert à ¼ de tour
Montage horizontal ou vertical avec 2 supports Omega

Températures

Températures ambiantes maximales / minimales : +45°C/-5°C
Température maximale en surface : 70° C

Distances de projection minimales

Distance minimale aux surfaces inflammables : 0.5 m
Distance minimale aux objets éclairés : 2 m

Dissipation de chaleur

2560 BTU/h (calculée)

Poids

24.3 kg (Robin T1)
25.5 kg (Robin T1 FS)

Indice de protection

IP2X

Dimensions (mm)

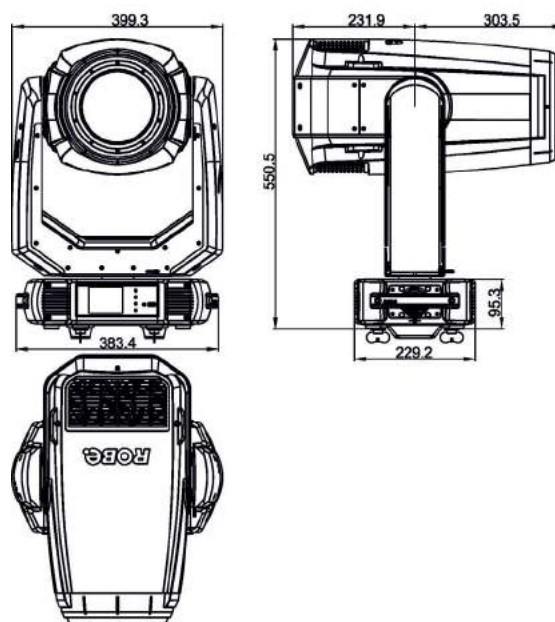
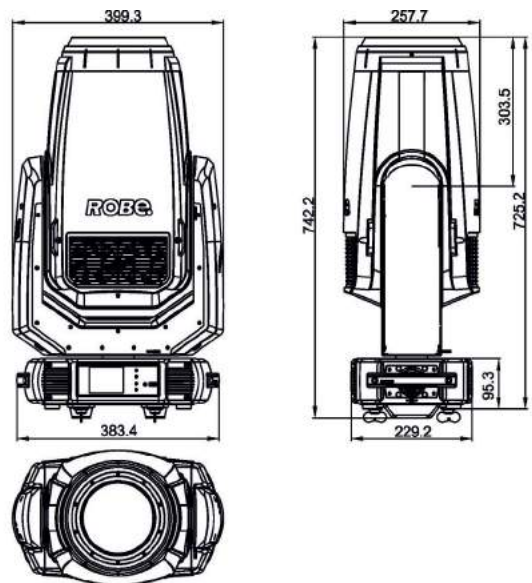

Accessoires

- 1 jeu de 2 adaptateurs Omega CL-regular (P/N 10980033)
- 1 câble d'alimentation avec connecteur powerCON TRUE1
- 1 porte gélatine pour T1 Profile (P/N 10980440), installé sur l'appareil

Accessoires optionnels

- Porte gélatine 7.5" pour T1 Profile (P/N 10980443) - compatible avec l'adaptateur P/N 10980440 uniquement
- Adaptateur pour porte filtre T1 avec Top Hat (P/N 10980474)
- Top hat (P/N 10980451) - compatible avec adaptateur optionnel 10980474 uniquement
- Collier Doughty Trigger Clamp (P/N 17030386)
- Elingue de sécurité 35 kg (P/N 99011963)
- Frost 0,5° (échange) pour Robin T1 Profile/Esprite (P/N 10980583)
- Frost 1° (échange) pour Robin T1 Profile/Esprite (P/N 10980578)
- Frost 5° (échange) pour Robin T1 Profile/Esprite (P/N 10980573)
- Frost 10° (échange) pour Robin T1 Profile/Esprite (P/N 10980497)
- Frost 20° (échange) pour Robin T1 Profile/Esprite (P/N 10980574)
- Frost 30° (échange) pour Robin T1 Profile/Esprite (P/N 10980584)
- Robin T1 LightMaster (10080331)
- Kit de mise à niveau CRMX Universal 260 (P/N 99030100)

Diagrammes photométriques

Standard CRI (80)

Beam angle 7° - Min. zoom

Total Output: 6750 lumens @ 8000K

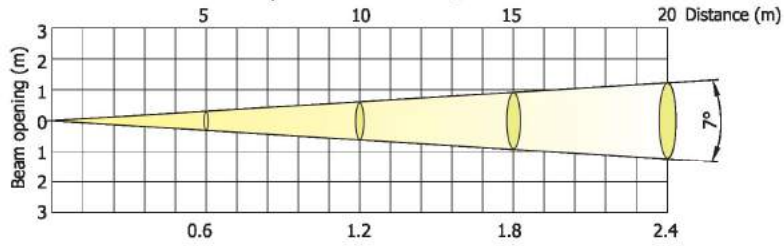

Distance (m)	5	8	10	12	14	16	18	20	
White 8000 K	26400/2453	10315/958	6600/613	4580/426	3365/313	2580/240	2040/189	1650/153	Intensity (center) Lux/Footcandles
White 5600 K	23300/2165	9100/846	5830/541	4045/376	2972/276	2275/211	1800/167	1460/135	
White 4200 K	20530/1907	8020/745	5130/477	3560/331	2620/243	2005/186	1585/147	1280/119	
White 3200 K	17590/1634	6870/638	4397/409	3055/284	2245/208	1720/160	1360/126	1100/102	
White 2700 K	15160/1408	5920/550	3790/352	2630/245	1935/180	1480/138	1170/109	950/88	

Beam angle 49° - Max. zoom

Total Output: 10075 lumens @ 8000K

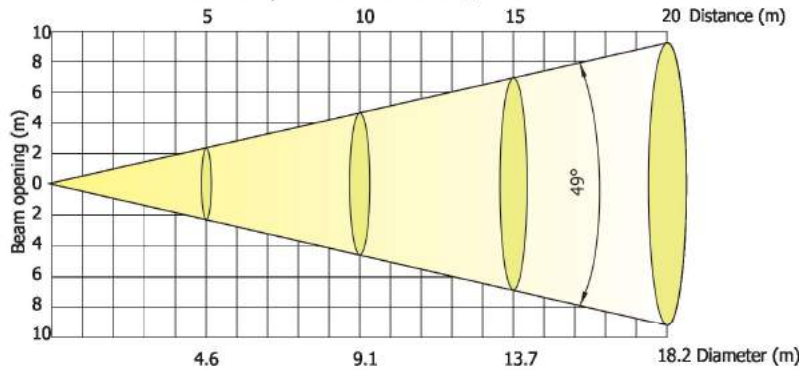

Distance (m)	5	8	10	12	14	16	18	20	
White 8000 K	790/73	310/29	200/18	137/13	100/9	77/7	61/6	50/4.6	Intensity (center) Lux/Footcandles
White 5600 K	750/70	293/27	190/17	130/12	96/9	73/7	58/5.4	47/4.4	
White 4200 K	688/64	270/25	172/16	120/11	88/8	67/6	53/5	43/4	
White 3200 K	600/56	235/22	150/14	105/10	77/7	59/5.4	46/4.3	38/3.5	
White 2700 K	460/43	180/17	115/11	80/7	59/5.5	45/4.2	35/3	29/2.6	

High CRI (≥ 90)

Beam angle 7° - Min. zoom

Total Output: 5082 lumens @ 8000K

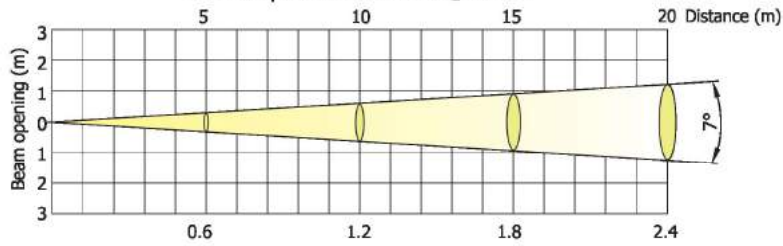

Distance (m)	5	8	10	12	14	16	18	20	
White 8000 K	20130/1870	7865/731	5030/466	3495/325	2570/239	1965/183	1555/144	1260/117	Intensity (center) Lux/Footcandles
White 5600 K	19540/1815	7630/709	4885/454	3392/315	2490/232	1910/177	1510/140	1220/114	
White 4200 K	18850/1751	7365/684	4715/439	3275/304	2405/223	1840/171	1455/135	1180/110	
White 3200 K	17420/1618	6805/632	4355/405	3025/281	2220/206	1700/158	1345/125	1090/101	
White 2700 K	16140/1500	6305/586	4035/375	2800/260	2060/191	1575/146	1245/116	1010/94	

Beam angle 49° - Max. zoom

Total Output: 6745 lumens @ 8000K

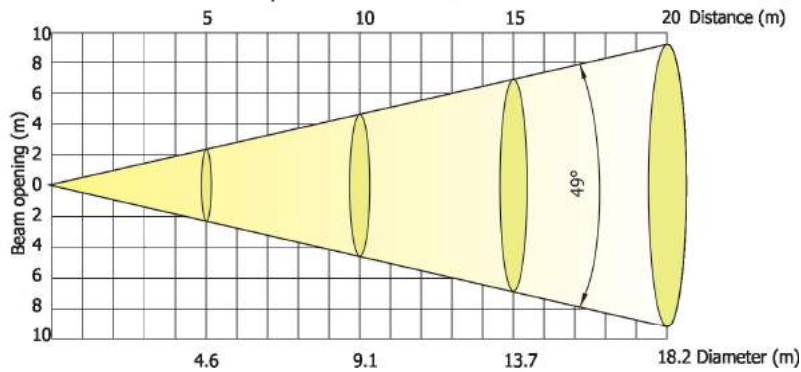

Distance (m)	5	8	10	12	14	16	18	20	
White 8000 K	580/54	230/21	145/14	100/9	74/7	57/5	45/4	36/3.4	Intensity (center) Lux/Footcandles
White 5600 K	575/53	225/21	144/13	100/9	73/7	56/5	44/4	36/3.3	
White 4200 K	565/53	220/21	140/13	98/9	72/7	55/5	44/4	35/3	
White 3200 K	540/50	210/20	135/13	94/9	70/6	53/5	42/4	34/3	
White 2700 K	470/44	184/17	118/11	82/7.6	60/5.6	46/4.3	36/3.4	30/2.7	

11. Maintenance et nettoyage

Il est absolument essentiel que l'appareil reste propre et que la poussière, les dépôts de particules et de liquides fumigènes ne s'agglomèrent pas sur et dans l'appareil sous peine de voir la luminosité de l'appareil fortement réduite. Un nettoyage régulier assure non seulement une luminosité maximale mais aussi la fiabilité des fonctionnalités dans le temps et sur la durée de vie du produit. Une lingette sans peluche imbibée de nettoyant pour vitre classique est recommandée. N'utiliser en aucun cas d'alcool ou de solvants !

DANGER !
Déconnectez l'appareil du secteur avant d'effectuer la maintenance ou le nettoyage

L'optique frontale requiert un nettoyage hebdomadaire car les résidus de fumigène ont tendance à agglomérer des particules ce qui réduit rapidement les performances optiques.

Les ventilateurs doivent être nettoyés tous les mois.

L'intérieur de l'appareil doit être nettoyé au moins une fois par an avec un aspirateur ou un jet d'air comprimé.

Les roues de gobos et les optiques internes doivent être nettoyées tous les mois.

Retirez la poussière et les particules des ventilateurs avec une brosse souple et un aspirateur.

Important ! Vérifiez les filtres à air périodiquement et nettoyez-les avant qu'ils ne soient obstrués

Nettoyez les filtres à air de la base avec un aspirateur ou de l'air comprimé. Vous pouvez aussi les laver et les remonter une fois secs.

Après le remontage des filtres à air, initialisez le compteur Information--->Air Filters---> Elapsed Time).

Remplacement du fusible

Avant d'accéder au fusible, isolez l'appareil du secteur.

1. Démontez le porte-fusible à l'arrière de l'appareil avec un tournevis adapté (sens anti-horaire).
2. Retirez le fusible grillé.
3. Installez un fusible neuf (de mêmes taille et calibre).
4. Remontez le porte-fusible et verrouillez-le.

Inspection des composants en plastique du produit.

Les composants en plastique doivent être inspectés régulièrement tous les deux mois pour détecter les craquelures et les défauts. De plus, les parties en plastique de l'optique frontale doivent être vérifiées mécaniquement en les déplaçant pour vérifier la fermeté des fixations. En cas de craquelure ou de défaut visible, écarter l'appareil jusqu'au remplacement des composants.

Les craquelures et autres dommages des parties plastique peuvent être causées par le transport et la manipulation mais aussi par le vieillissement du matériau.

Ces vérifications sont nécessaires dans les installations fixes comme pour les appareils en locations. Toute pièce libre de mouvement dans l'appareil, tout composant plastique ou tout élément de l'optique frontale endommagé doit être immédiatement remplacé.

Exemple de craquelure sur capot plastique (à titre d'exemple seulement).

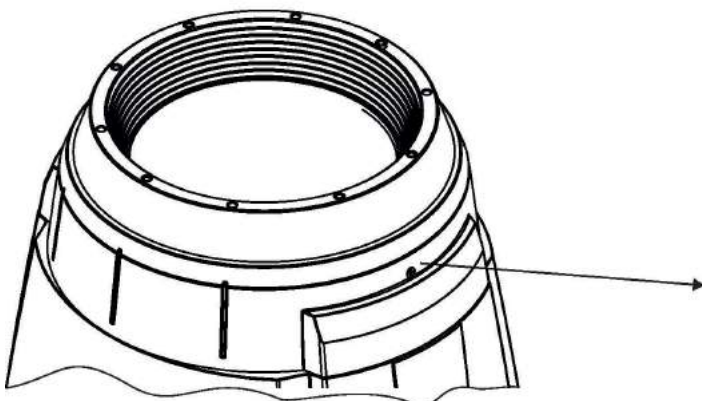

11.1 Recyclage du produit

Pour préserver l'environnement, veuillez à faire traiter ou recycler les produits en fin de vie selon les règles locales de traitement des déchets

12. Historique

Cette section résume les modifications apportées à ce document.

Version du manuel	Date	Description des changements
1.1	12/01/2019	Messages d'erreur de ventilation ajoutés
1.2	12/02/2019	Ajout de nouveaux diagrammes photométriques, description des fonctions de couleur
1.3	20/02/2019	Protocole DMX v. 1.5
1.4	25/03/2019	Installation de l'adaptateur du porte filtre T1
1.5	31/07/2019	Vérification des composants plastiques (Section Maintenance)
1.6	16/09/2019	Ajout de la mise en garde photobiologiques, RG-2
1.7	27/09/2019	Amélioration des spécifications techniques
1.8	14/10/2019	Protocole DMX v. 1.6
1.9	31/10/2019	Protocole DMX v. 1.7
2.0	11/03/2020	Ajout du mode Poursuite (Onglet Personality)
2.1	07/04/2020	Menu Opto Corrections (Onglet Service)
2.2	23/04/2020	Protocole DMX v. 1.8 (modification de l'amplitude de tilt)
2.3	12/11/2020	Protocole DMX v. 1.9
2.4	18/11/2020	Nouveaux New P/N des frosts 5°et 20°
2.5	30/11/2020	Ajout du Frost 1°dans les accessoires
2.6	04/02/2021	Ajouts de frosts optionnels (Spécifications)
2.7	22/09/2021	Ajout du Top hat (P/N 10980451) dans les spécifications
2.8	11/01/2022	Meilleure définition de l'option LEDs HW Version
2.9	24/01/2022	Ajout du backup Ethernet
3.0	26/01/2022	Version EP ajouté au chapitre Ethernet
3.1	27/05/2022	Protocole DMX ver.2.0
3.2	30/06/2022	Ajout des limitations Pan/tilt (pour les versions MAPS)
3.3	03/10/2022	Modification de l'étalonnage des couleurs

October 3, 2022

Copyright © 2018-2022 Robe Lighting - All rights reserved

Spécifications sujettes à modification sans préavis

Made in CZECH REPUBLIC by ROBE LIGHTING s.r.o. Palackeho 416/20 CZ 75701 Valasske Mezirici

**UK
CA**

Robin T1 Profile - DMX protocol				
Version: 2.0 Mode 1-CMY/RGB, Mode 2 -Reduced CMY/RGB, Mode 3-Five colours (R,G,B,A,Light Green)				
Quick overview of default DMX values for each channel				
Mode/channel			Default DMX Value	Function
1	2	3		
1	1	1	128	Pan
2	2	2	0	Pan Fine
3	3	3	128	Tilt
4	4	4	0	Tilt fine
5	5	5	0	Pan/Tilt speed , Pan/Tilt time
6	6	6	0	Power/Special functions
7	*	7	10	LED frequency selection
8	*	8	128	LED frequency fine adjusting
9	7	9	0	Colour functions
10	8	10	0	CRI selection
11	*	11	0	Virtual colour wheel
12	9	*	0/255	Cyan/Red (8 bit)
13	*	*	0/255	Cyan/Red (16 bit)
14	10	*	0/255	Magenta/Green (8 bit)
15	*	*	0/255	Magenta/Green (16 bit)
16	11	*	0/255	Yellow/Blue (8 bit)
17	*	*	0/255	Yellow/Blue (16 bit)
*	*	12	255	Red (8 bit)
*	*	13	255	Red (16bit)
*	*	14	255	Green (8 bit)
*	*	15	255	Green (16bit)
*	*	16	255	Blue (8 bit)
*	*	17	255	Blue (16bit)
*	*	18	255	Amber (8 bit)
*	*	19	255	Amber (16bit)
*	*	20	255	Light green (8 bit)
*	*	21	255	Light green (16bit)
18	12	22	110	Colour temperature correction (CTC)
19	*	23	128	Green correction
20	*	24	0	Colour mix control
21	*	25	0	Speed of rot. Gobo selection
22	*	26	0	Rot. Gobo carousel/ Framing shutters/Zoom/Focus/Iris/Frost/Prism time
23	13	27	0	Effect wheel positioning
24	14	28	128	Effect wheel rotation
25	*	29	0	Effect wheel animations
26	15	30	0	Rotating gobo wheel
27	16	31	128	Rot. gobo indexing and rotation
28	*	32	0	Rot. gobo indexing/rotation - fine
29	17	33	0	Prism
30	18	34	128	Prism rotation
31	19	35	0	Frost
32	20	36	0	Iris

Protocole DMX

Mode/channel			Default DMX Value	Function	
1	2	3			
33	*	37	0	Iris - fine	
34	21	38	128	Zoom	
35	*	39	0	Zoom - fine	
36	22	40	128	Focus	
37	*	41	0	Focus - fine	
38	23	42	128	Framing shutters module rotation	
39	24	43	0	Framing shutter 1- movement	
40	25	44	128	Framing shutter 1- swivelling	
41	26	45	0	Framing shutter 2- movement	
42	27	46	128	Framing shutter 2- swivelling	
43	28	47	0	Framing shutter 3 movement	
44	29	48	128	Framing shutter 3- swivelling	
45	30	49	0	Framing shutter 4 movement	
46	31	50	128	Framing shutter 4- swivelling	
47	32	51	32	Shutter/ strobe	
48	33	52	0	Dimmer intensity	
49	*	53	0	Dimmer intensity - fine	
Mode/channel			DMX Value	Function	Type of control
1	2	3			
1	1	1		Pan	
			0 - 255	Pan movement by 540° (128=default)	proportional
2	2	2		Pan Fine	
			0 - 255	Fine control of pan movement (0=default)	proportional
3	3	3		Tilt	
			0 - 255	Tilt movement by 265° (128=default)	proportional
4	4	4		Tilt fine	
			0 - 255	Fine control of tilt movement (0=default)	proportional
5	5	5		Pan/Tilt speed , Pan/Tilt time	
			0	Standard mode (0=default)	step
			1	Max. Speed Mode	step
				Pan/Tilt speed mode	
			2 - 255	Speed from max. to min.	proportional
				Pan/Tilt time mode	
			2 - 255	Time from 0.2 sec. to 25.5 sec.	proportional
6	6	6		Power/Special functions	
				Factory display menu setting: DMX Input-Wired ,Graphic display-On, Pan/tilt Mode-Speed,Blackout while pan/tilt moving-Off, Blackout while gobo wheel moving-Off, Fans mode-Auto	
			0 - 9	Reserved (0=default)	
				<i>To activate following functions, stop in DMX value for at least 3 s and shutter must be closed at least 3 sec. („Shutter,Strobe” channel 47/32/51 must be at range: 0-31 DMX). Corresponding menu items are temporarily overridden.</i>	
			10-14	DMX input: Wired DMX *	step
			15-19	DMX input: Wireless DMX *	step
				* function is active only 10 seconds after switching the fixture on	

Protocole DMX

Mode/channel			DMX Value	Function	Type of control
1	2	3			
			20-24	Graphic display: On	step
			25-29	Graphic display: Off	step
			30-39	Reserved	step
			40-44	Pan/Tilt mode: Speed	step
			45-49	Pan/Tilt mode: Time	step
			50-54	Blackout while pan/tilt moving: On	step
			55-59	Blackout while pan/tilt moving: Off	step
			60-64	Blackout while gobo wheel moving: On	step
			65-69	Blackout while gobo wheel moving: Off	step
			70-74	Fans mode: Auto	step
			75-79	Fans mode: High	step
			80-119	Reserved	
			120-124	Parking position On	step
			125-129	Parking position Off	step
				<i>To activate following functions, stop in DMX value for at least 3 seconds.</i>	
			130 - 139	Fixture reset (except pan/tilt)	
			140 - 149	Pan/Tilt reset	step
			150 - 159	Reserved	step
			160 - 169	Gobo wheel/effect wheel reset	step
			170 - 179	Reserved	
			180 - 189	Zoom/focus/frost/prism reset	step
			190 - 199	Iris /framing shutters reset	step
			200 - 209	Total fixture reset	step
			210 - 211	Green correction calibration	step
			212 - 218	Reserved	
				The following three commands define transition from gobo rotation to gobo indexing:	
			219 - 220	Maximum speed and shortcut	step
			221 - 222	Follow speed and direction	step
			223 - 224	Maximum speed and follow direction	step
				The following RoboSpot related commands are only applicable when the RoboSpot is connected:	
			225 - 229	RoboSpot enabled	step
			230 - 234	RoboSpot disabled - except handle faders and pan/tilt	step
			235 - 239	RoboSpot fully disabled	step
			240	Disabled "Quiet mode"	step
			241 - 255	Quiet mode - fan noise control from min. to max.	proportional
7	*	7		LED frequency selection	
				Factory display menu setting: 600Hz	
				<i>Select PWM output frequency of LEDs. Selected PWM frequency can be fine adjusted in 127 steps up/down around selected PWM frequency on the channel below. Corresponding menu item (Frequency Setup) is temporarily overridden.</i>	
			0-4	PWM frequency from Display menu (fixture utilizes PWM frequency set in the display menu item Frequency Setup).	step
			5-9	300 Hz	step
			10-14	600 Hz (10=default)	step
			15-19	1200 Hz	step
			20-24	2400 Hz	step

Protocole DMX

Mode/channel			DMX Value	Function	Type of control
1	2	3			
			25-255	Reserved (fixture utilizes PWM frequency set in the display menu item Frequency Setup).	
8	*	8		LED frequency fine adjusting	
				Factory display menu setting: 600Hz	
				<i>Select desired PWM output frequency of LEDs on the channel above.</i>	
			0-1	Selected LED Frequency	step
			2	LED Frequency (step -126)	step
			3	LED Frequency (step -125)	step
			4	LED Frequency (step -124)	step
			:		
			125	LED Frequency (step -3)	step
			126	LED Frequency (step -2)	step
			127	LED Frequency (step -1)	step
			128	Selected LED Frequency (128=default)	step
			129	LED Frequency (step +1)	step
			130	LED Frequency (step +2)	step
			131	LED Frequency (step +3)	step
			:		
			252	LED Frequency (step +124)	step
			253	LED Frequency (step +125)	step
			254	LED Frequency (step +126)	step
			255	Selected LED Frequency	step
9	7	9		Colour functions	
				Factory display menu setting: Colour mixing mode-CMY, Dimmer Curve-Square Law, Tungsten effect simulation-Off, Chromatic white-Off, Light output stability-Off, Uniformity-Off	
			0	No function (0=default)	step
				<i>To activate following functions, stop in DMX value for at least 3 seconds. Corresponding menu items are temporarily overridden</i>	
			1-39	Reserved	
			40-44	Colour mixing mode: CMY (DMX Mode 1 and 2 only)	step
			45-49	Colour mixing mode: RGB (DMX mode 1 and 2), RGBAL (DMX mode 3 only)	step
			50-54	Dimmer curve: Square law	step
			55-59	Dimmer curve: Linear	step
			60-79	Raw DMX	proportional
				<i>Tungsten effect simulation for whites 2700K-4200K only:</i>	
			80-84	Tungsten effect simulation (750W/80V): On	step
			85-89	Tungsten effect simulation (1000W/240V): On	step
			90-94	Tungsten effect simulation (1200W/240V): On	step
			95-99	Tungsten effect simulation (2000W/230V): On	step
			100-104	Tungsten effect simulation (2500W/230V): On	step
			105-109	Tungsten effect simulation: Off	step
			110-114	Save user colour (see user manual, chapter 5.1 Colour influencing functions)	step
			115-119	Chromatic white: On	step
			120-124	Chromatic white: Off	step
			125-129	Light output stability On	step
			130-134	Light output stability Off	step
			135-139	Uniformity On	step
			140-144	Uniformity Off	step

Protocole DMX

Mode/channel			DMX Value	Function	Type of control
1	2	3			
			145-149	Green correction - 2700K/CRI 80	step
			150-154	Green correction - 3200K/CRI 80	step
			155-159	Green correction - 4200K/CRI 80	step
			160-164	Green correction - 5600K/CRI 80	step
			165-169	Green correction - 8000K/CRI 80	step
			170-174	Green correction - 2700K/CRI 90	step
			175-179	Green correction - 3200K/CRI 90	step
			180-184	Green correction - 4200K/CRI 90	step
			185-189	Green correction - 5600K/CRI 90	step
			190-194	Green correction - 8000K/CRI 90	step
			195-199	Save Green correction	step
			200-255	Reserved	
10	8	10		CRI selection	
			0-255	CRI selection from Standard (80) to High (90+) (0=default)	proportional
11	*	11		Virtual colour wheel	
			0	No function (0=default)	step
			1-2	Filter 4 (Medium Bastard Amber)	step
			3-4	Filter 10 (Medium Yellow)	step
			5-6	Filter 19 (Fire)	step
			7-8	Filter 26 (Bright Red)	step
			9-10	Filter 58 (Lavender)	step
			11-12	Filter 68 (Sky Blue)	step
			13-14	Filter 71 (Tokyo Blue)	step
			15-16	Filter 79 (Just Blue)	step
			17-18	Filter 88 (Lime Green)	step
			19-20	Filter 90 (Dark Yellow Green)	step
			21-22	Filter 100 (Spring Yellow)	step
			23-24	Filter 101 (Yellow)	step
			25-26	Filter 102 (Light Amber)	step
			27-28	Filter 103 (Straw)	step
			29-30	Filter 104 (Deep Amber)	step
			31-32	Filter 105 (Orange)	step
			33-34	Filter 106 (Primary Red)	step
			35-36	Filter 111 (Dark Pink)	step
			37-38	Filter 115 (Peacock Blue)	step
			39-40	Filter 116 (Medium Blue-Green)	step
			41-42	Filter 117 (Steel Blue)	step
			43-44	Filter 118 (Light Blue)	step
			45-46	Filter 119 (Dark Blue)	step
			47-48	Filter 120 (Deep Blue)	step
			49-50	Filter 121 (Filter Green)	step
			51-52	Filter 128 (Bright Pink)	step
			53-54	Filter 131 (Marine Blue)	step
			55-56	Filter 132 (Medium Blue)	step
			57-58	Filter 134 (Golden Amber)	step
			59-60	Filter 135 (Deep Golden Amber)	step
			61-62	Filter 136 (Pale Lavender)	step
			63-64	Filter 137 (Special Lavender)	step

Protocole DMX

Mode/channel			DMX Value	Function	Type of control
1	2	3			
			65-66	Filter 138 (Pale Green)	step
			67-68	Filter 139 (Primary Green)	step
			69-70	Filter 141 (Bright Blue)	step
			71-72	Filter 147 (Apricot)	step
			73-74	Filter 148 (Bright Rose)	step
			75-76	Filter 152 (Pale Gold)	step
			77-78	Filter 154 (Pale Rose)	step
			79-80	Filter 157 (Pink)	step
			81-82	Filter 158 (Deep Orange)	step
			83-84	Filter 162 (Bastard Amber)	step
			85-86	Filter 164 (Flame Red)	step
			87-88	Filter 165 (Daylight Blue)	step
			89-90	Filter 169 (Lilac Tint)	step
			91-92	Filter 170 (Deep Lavender)	step
			93-94	Filter 172 (Lagoon Blue)	step
			95-96	Filter 179 (Chrome Orange)	step
			97-98	Filter 180 (Dark Lavender)	step
			99-100	Filter 181 (Congo Blue)	step
			101-102	Filter 197 (Alice Blue)	step
			103-104	Filter 201 (Full C.T. Blue)	step
			105-106	Filter 202 (Half C.T. Blue)	step
			107-108	Filter 203 (Quarter C.T. Blue)	step
			109-110	Filter 204 (Full C.T. Orange)	step
			111-112	Filter 205 (Half C.T. Orange)	step
			113-114	Filter 206 (Quarter C.T. Orange)	step
			115-116	Filter 247 (Filter Minus Green)	step
			117-118	Filter 248 (Half Minus Green)	step
			119-120	Filter 281 (Three Quarter C.T. Blue)	step
			121-122	Filter 285 (Three Quarter C.T. Orange)	step
			123-124	Filter 352 (Glacier Blue)	step
			125-126	Filter 353 (Lighter Blue)	step
			127-128	Filter 715 (Cabana Blue)	step
			129-130	Filter 778 (Millennium Gold)	step
			131-132	Filter 793 (Vanity Fair)	step
				<i>The following 70 multicolours are intended for using with prisma, rot. gobo, or effect wheel only. If none of the three effects is used, the colours wil not create multicolour effect.</i>	
			133	Multicolour 1	step
			134	Multicolour 2	step
			135	Multicolour 3	step
			136	Multicolour 4	step
			137	Multicolour 5	step
			138	Multicolour 6	step
			139	Multicolour 7	step
			140	Multicolour 8	step
			141	Multicolour 9	step
			142	Multicolour 10	step
			143	Multicolour 11	step

Protocole DMX

Mode/channel			DMX Value	Function	Type of control
1	2	3			
			144	Multicolour 12	step
			145	Multicolour 13	step
			146	Multicolour 14	step
			147	Multicolour 15	step
			148	Multicolour 16	step
			149	Multicolour 17	step
			150	Multicolour 18	step
			151	Multicolour 19	step
			152	Multicolour 20	step
			153	Multicolour 21	step
			154	Multicolour 22	step
			155	Multicolour 23	step
			156	Multicolour 24	step
			157	Multicolour 25	step
			158	Multicolour 26	step
			159	Multicolour 27	step
			160	Multicolour 28	step
			161	Multicolour 29	step
			162	Multicolour 30	step
			163	Multicolour 31	step
			164	Multicolour 32	step
			165	Multicolour 33	step
			166	Multicolour 34	step
			167	Multicolour 35	step
			168	Multicolour 36	step
			169	Multicolour 37	step
			170	Multicolour 38	step
			171	Multicolour 39	step
			172	Multicolour 40	step
			173	Multicolour 41	step
			174	Multicolour 42	step
			175	Multicolour 43	step
			176	Multicolour 44	step
			177	Multicolour 45	step
			178	Multicolour 46	step
			179	Multicolour 47	step
			180	Multicolour 48	step
			181	Multicolour 49	step
			182	Multicolour 50	step
			183	Multicolour 51	step
			184	Multicolour 52	step
			185	Multicolour 53	step
			186	Multicolour 54	step
			187	Multicolour 55	step
			188	Multicolour 56	step
			189	Multicolour 57	step
			190	Multicolour 58	step
			191	Multicolour 59	step

Protocole DMX

Mode/channel			DMX Value	Function	Type of control
1	2	3			
			192	Multicolour 60	step
			193	Multicolour 61	step
			194	Multicolour 62	step
			195	Multicolour 63	step
			196	Multicolour 64	step
			197	Multicolour 65	step
			198	Multicolour 66	step
			199	Multicolour 67	step
			200	Multicolour 68	step
			201	Multicolour 69	step
			202	Multicolour 70	step
			203-215	Reserved	
			216-217	User colour 1	step
			218-219	User colour 2	step
			220-221	User colour 3	step
			222-223	User colour 4	step
			224-225	User colour 5	step
			226-227	User colour 6	step
			228-229	User colour 7	step
			230-231	User colour 8	step
			232-233	User colour 9	step
			234-235	User colour 10	step
			236-245	Rainbow effect (with fade time) from slow-> fast	proportional
			246-255	Rainbow effect (without fade time) from slow-> fast	proportional
12	9	*		Cyan/Red (8 bit)	
			0 - 255	Colour saturation control - coarse 0-100% (0=default for CMY mode, 255=default for RGB mode)	proportional
13	*	*		Cyan/Red (16 bit)	
			0 - 255	Colour saturation control - fine (0=default for CMY mode, 255=default for RGB mode)	proportional
14	10	*		Magenta/Green (8 bit)	
			0 - 255	Colour saturation control - coarse 0-100% (0=default for CMY mode, 255=default for RGB mode)	proportional
15	*	*		Magenta/Green (16 bit)	
			0 - 255	Colour saturation control - fine (0=default for CMY mode, 255=default for RGB mode)	proportional
16	11	*		Yellow/Blue (8 bit)	
			0 - 255	Colour saturation control - coarse 0-100% (0=default for CMY mode, 255=default for RGB mode)	proportional
17	*	*		Yellow/Blue (16 bit)	
			0 - 255	Colour saturation control - fine (0=default for CMY mode, 255=default for RGB mode)	proportional
*	*	12		Red (8 bit)	
			0 - 255	Colour saturation control - coarse 0-100% (255=default)	proportional
*	*	13		Red (16bit)	
			0 - 255	Colour saturation control - fine (255=default)	proportional
*	*	14		Green (8 bit)	
			0 - 255	Colour saturation control - coarse 0-100% (255=default)	proportional
*	*	15		Green (16bit)	

Protocole DMX

Mode/channel			DMX Value	Function	Type of control
1	2	3			
			0 - 255	Colour saturation control - fine (255=default)	proportional
*	*	16		Blue (8 bit)	
			0 - 255	Colour saturation control - coarse 0-100% (255=default)	proportional
*	*	17		Blue (16bit)	
			0 - 255	Colour saturation control - fine (255=default)	proportional
*	*	18		Amber (8 bit)	
			0 - 255	Colour saturation control - coarse 0-100% (255=default)	proportional
*	*	19		Amber (16bit)	
			0 - 255	Colour saturation control - fine (255=default)	proportional
*	*	20		Light green (8 bit)	
			0 - 255	Colour saturation control - coarse 0-100% (255=default)	proportional
*	*	21		Light green (16bit)	
			0 - 255	colour saturation control - fine (255=default)	proportional
18	12	22		Colour temperature correction (CTC)	
			0-1	8000 K	step
			2-64	Colour temperature changing 7978 K ->6622 K (22 K /1 DMX)	proportional
			65	6600 K	step
			66-109	Colour temperature changing 6578K ->5622 K (22 K/1 DMX)	proportional
			110	5600 K (110=default)	step
			111-179	Colour temperature changing 5580 K ->4220 K (20 K/1 DMX)	proportional
			180	4200 K	step
			181-229	Colour temperature changing 4180 K ->3220 K (20 K/1 DMX)	proportional
			230	3200 K	step
			231-254	Colour temperature changing 3180 K ->2720 K (20K /1 DMX)	proportional
			255	2700K	step
19	*	23		Green correction	
			0	Uncorrected white	step
			1-127	Minus green --> uncorrected white	proportional
			128	Uncorrected white (128=default)	step
			129-254	Uncorrected white --> Plus green	proportional
			255	Uncorrected white	step
20	*	24		Colour mix control	
				<i>Defines relation between Virtual Colour wheel and colour channels</i>	
				"Virtual" = Virtual Colour Wheel	
				"Colour mix" = Colour channels (CMY/RGBALight Green/CTC)	
			0-9	"Virtual " has priority over "Colour mix" (0=default)	
			10-19	Maximum mode (highest values have priority)	step
			20-29	Minimum mode (lowest values have priority)	step
			30-39	Multiply mode (multiply "Virtual" and "Colour mix")	step
			40-49	Addition mode ("Virtual" + "Colour mix")	step
			50-59	Subtraction mode ("Virtual" - "Colour mix")	step
			60-69	Inverted Subtraction mode ("Colour mix" -"Virtual")	step
			70-79	White Point Off (CTC+Green Cor.+Virtual Colour Wheel deactivated)	step
			80-128	Reserved	
			129	Crossfade "Virtual" only	step
			130-254	Crossfade between "Virtual" and "Colour mix"	proportional
			255	Crossfade "Colour mix" only	step
21	*	25		Speed of rot. Gobo selection	

Protocole DMX

Mode/channel			DMX Value	Function	Type of control
1	2	3			
			0-255	Speed of rot. gobo selection from max. to min. (0=default)	proportional
22	*	26		Rot. Gobo carousel/ Framing shutters/Zoom/Focus/Iris/Frost/Prism time	
			0	Function is off (0=default)	step
			1-255	Time of rot. Gobo carousel movement (0.1 sec-->25.5 sec.)	proportional
			1 - 255	Time of framing shutters, zoom, focus, iris and frost movement (0.1 sec-->25.5 sec.)	proportional
			1-50	Time of prism movement (0.1 sec-->5 sec.)	proportional
23	13	27		Effect wheel positioning	
			0-19	No function (0=default)	step
			20-127	Proportional indexing (73-center)	proportional
			128-170	Ramping from open to full position (max--->min. speed)	proportional
			171-213	Ramping from open to half position (max. --->min. speed)	proportional
			214-255	Ramp. from half position to full position (max. --->min. speed)	proportional
24	14	28		Effect wheel rotation	
			0	No rotation	step
			1 - 127	Forwards rotation from fast to slow	proportional
			128	No rotation (128=default)	step
			129 - 255	Backwards rotation from slow to fast	proportional
25	*	29		Effect wheel animations	
			0-7	No animation (0=default)	
				<i>Note : Set suitable DMX value at Focus channel to get desired animation. All animations were created at distance of 5 m from screen with zoom=88 DMX, Focus value is different for each effect (focus value is stated in parentheses for this distance)</i>	
				<i>The following channels are blocked: Effect wheel positioning, Effect wheel rotation, Rotating gobo wheel, Rot. Gobo indexing and rotation.</i>	
			8-9	Macro 1 (Focus=94)	step
			10-11	Macro 2 (Focus=84)	step
			12-13	Macro 3 (Focus=87)	step
			14-15	Macro 4 (Focus=69)	step
			16-17	Macro 5 (Focus=82)	step
			18-19	Macro 6 (Focus=82)	step
			20-21	Macro 7 (Focus=72)	step
			22-23	Macro 8 (Focus=86)	step
			24-25	Macro 9 (Focus=78)	step
			26-27	Macro 10 (Focus=102)	step
			28-255	Reserved	
26	15	30		Rotating gobo wheel	
				<i>Index - set indexing on channel 27/16/31</i>	
			0-3	Open/hole (0=default)	step
			4-7	Gobo 1	step
			8-11	Gobo 2	step
			12-15	Gobo 3	step
			16-19	Gobo 4	step
			20-23	Gobo 5	step
			24-27	Gobo 6	step
			28-31	Gobo 7	step
				<i>Rotation - set rotation on channel 27/16/31</i>	

Protocole DMX

Mode/channel			DMX Value	Function	Type of control
1	2	3			
			32-35	Gobo 1	step
			36-39	Gobo 2	step
			40-43	Gobo 3	step
			44-47	Gobo 4	step
			48-51	Gobo 5	step
			52-55	Gobo 6	step
			56-59	Gobo 7	step
				<i>Shaking gobos from slow to fast</i>	
				<i>Index - set indexing on channel 27/16/31</i>	
			60 - 69	Gobo 1	proportional
			70 - 79	Gobo 2	proportional
			80 - 89	Gobo 3	proportional
			90 - 99	Gobo 4	proportional
			100 - 109	Gobo 5	proportional
			110 - 119	Gobo 6	proportional
			120 - 129	Gobo 7	proportional
				<i>Shaking gobos from slow to fast</i>	
				<i>Rotation - set rotation on channel 27/16/31</i>	
			130 - 139	Gobo 1	proportional
			140 - 149	Gobo 2	proportional
			150 - 159	Gobo 3	proportional
			160 - 169	Gobo 4	proportional
			170 - 179	Gobo 5	proportional
			180 - 189	Gobo 6	proportional
			190 - 199	Gobo 7	proportional
			200 - 201	Open/hole	step
			202 - 222	Forwards gobo wheel rotation from fast to slow	proportional
			223 - 243	Backwards gobo wheel rotation from slow to fast	proportional
			244 - 249	Random gobo selection by audio control (Set microphone sensitivity in menu „Personality”)	step
			250 - 255	Auto random gobo selection from fast to slow	proportional
27	16	31		Rot. gobo indexing and rotation	
				<i>Gobo indexing - set position on channel 26/15/30</i>	
			0 - 255	Gobo indexing (128=default)	proportional
				<i>Gobo rotation - set position on channel 26/15/30</i>	
			0	No rotation	step
			1 - 127	Forwards gobo rotation from fast to slow	proportional
			128	No rotation (128=default)	step
			129 - 255	Backwards gobo rotation from slow to fast	proportional
28	*	32		Rot. gobo indexing/rotation - fine	
			0-255	Fine indexing/rotation (0=default)	proportional
29	17	33		Prism	
			0 - 19	Open position - hole (0=default)	step
			20-127	Rotating prism inserted	step
				Prism/gobo macros	
				<i>The following channels are blocked: Prism, Prism rotation, Rotating gobo wheel, Rot. Gobo indexing and rotation.</i>	
			128 - 135	Macro 1	step

Protocole DMX

Mode/channel			DMX Value	Function	Type of control
1	2	3			
			136 - 143	Macro 2	step
			144 - 151	Macro 3	step
			152 - 159	Macro 4	step
			160 - 167	Macro 5	step
			168 - 175	Macro 6	step
			176 - 183	Macro 7	step
			184 - 191	Macro 8	step
			192 - 199	Macro 9	step
			200 - 207	Macro 10	step
			208 - 215	Macro 11	step
			216 - 223	Macro 12	step
			224 - 231	Macro 13	step
			232 - 239	Macro 14	step
			240 - 247	Macro 15	step
			248 - 255	Macro 16	step
30	18	34		Prism rotation	
			0	No rotation	step
			1 - 127	Forwards prism rotation from fast to slow	proportional
			128	No rotation (128=default)	step
			129-255	Backwards prism rotation from slow to fast	proportional
31	19	35		Frost	
			0	Open (0=default)	step
				Light Frost	
			1-50	Light Frost from 0% to 100%	proportional
			51-53	100% Light Frost	step
			54-63	Pulse closing from slow to fast	proportional
			64-73	Pulse opening from fast to slow	proportional
			74-83	Ramping from fast to slow	proportional
			84-86	Open	step
				Medium Frost	
			87-136	Medium Frost from 0% to 100%	proportional
			137-139	100% Medium Frost	step
			140-149	Pulse closing from slow to fast	proportional
			150-159	Pulse opening from fast to slow	proportional
			160-169	Ramping from fast to slow	proportional
			170-172	Open	step
				Combined Frost	
			173-222	Medium Frost from 0% to 100% (Light Frost inserted)	proportional
			223-225	100% Medium Frost (Light Frost inserted)	step
			226-235	Pulse closing from slow to fast	proportional
			236-245	Pulse opening from fast to slow	proportional
			246-255	Ramping from fast to slow	proportional
32	20	36		Iris	
			0	Open (0=default)	step
			1 - 179	From max.diameter to min.diameter	proportional
			180 - 191	Closed	step
				Pulse effects with Iris blackout	
			192 - 219	Pulse opening from slow to fast	proportional

Protocole DMX

Mode/channel			DMX Value	Function	Type of control
1	2	3			
			220 - 247	Pulse closing from fast to slow	proportional
			248 - 249	Random pulse opening (fast)	step
			250 - 251	Random pulse opening (slow)	step
			252 - 253	Random pulse closing (fast)	step
			254 - 255	Random pulse closing (slow)	step
33	*	37		Iris - fine	
			0 - 255	Fine iris movement (0=default)	proportional
34	21	38		Zoom	
			0 - 255	Zoom from max. to min.beam angle (128=default)	proportional
35	*	39		Zoom - fine	
			0-255	Fine zooming (0=default)	proportional
36	22	40		Focus	
			0 - 255	Continuous adjustment from far to near (128=default)	proportional
37	*	41		Focus - fine	
			0- 255	Fine focusing (0=default)	proportional
38	23	42		Framing shutters module rotation	
			0-127	Rotation from right (0°) to 60°	proportional
			128	Center (128=default)	step
			129-255	Rotation from 60° to left (120°)	proportional
39	24	43		Framing shutter 1- movement	
			0-255	Movement from Outward to Inward (0=default)	proportional
40	25	44		Framing shutter 1- swivelling	
			0-127	Swivelling from -30 degrees towards 0 degrees	proportional
			128	0 degrees (128=default)	step
			129-255	Swivelling from 0 degrees to +30 degrees	proportional
41	26	45		Framing shutter 2- movement	
			0-255	Movement from Outward to Inward (0=default)	proportional
42	27	46		Framing shutter 2- swivelling	
			0-127	Swivelling from -30 degrees towards 0 degrees	proportional
			128	0 degrees (128=default)	step
			129-255	Swivelling from 0 degrees to +30 degrees	proportional
43	28	47		Framing shutter 3 movement	
			0-255	Movement from Outward to Inward (0=default)	proportional
44	29	48		Framing shutter 3- swivelling	
			0-127	Swivelling from -30 degrees towards 0 degrees	proportional
			128	0 degrees (128=default)	step
			129-255	Swivelling from 0 degrees to +30 degrees	proportional
45	30	49		Framing shutter 4 movement	
			0-255	Movement from Outward to Inward (0=default)	proportional
46	31	50		Framing shutter 4- swivelling	
			0-127	Swivelling from -30 degrees towards 0 degrees	proportional
			128	0 degrees (128=default)	step
			129-255	Swivelling from 0 degrees to +30 degrees	proportional
47	32	51		Shutter/ strobe	
			0 - 31	Shutter closed	step
			32 - 63	Shutter open (32=default)	step
			64 - 95	Strobe-effect from slow to fast	proportional
			96 - 127	Shutter open	step

Protocole DMX

Mode/channel			DMX Value	Function	Type of control
1	2	3			
			128 - 143	Opening pulse in sequences from slow to fast	proportional
			144 - 159	Closing pulse in sequences from fast to slow	proportional
			160 - 191	Shutter open	step
			192 - 223	Random strobe-effect from slow to fast	proportional
			224 - 255	Shutter open	step
48	33	52		Dimmer intensity	
			0 - 255	Dimmer intensity from 0% to 100% (0=default)	proportional
49	*	53		Dimmer intensity - fine	
			0 - 255	Fine dimming (0=default)	proportional
Copyright © 2018-2022 Robe Lighting s.r.o. - All rights reserved					
All Specifications subject to change without notice					

Colour macros on Virtual Colour Wheel					
Colour name	Red DMX	Green DMX	Blue DMX	Amber DMX	Light Green DMX
Filter 4 (Medium Bastard Amber)	255	47	7	255	87
Filter 10 (Medium Yellow)	255	65	0	255	132
Filter 19 (Fire)	255	0	0	186	1
Filter 26 (Bright Red)	255	0	0	25	0
Filter 58 (Lavender)	255	0	68	255	44
Filter 68 (Sky Blue)	132	190	159	0	36
Filter 71 (Tokyo Blue)	0	0	255	0	0
Filter 79 (Just Blue)	123	147	171	0	56
Filter 88 (Lime Green)	255	237	2	198	185
Filter 90 (Dark Yellow Green)	0	255	2	0	169
Filter 100 (Spring Yellow)	255	0	0	255	223
Filter 101 (Yellow)	255	0	0	255	157
Filter 102 (Light Amber)	255	142	4	255	90
Filter 103 (Straw)	255	138	4	255	97
Filter 104 (Deep Amber)	255	0	0	255	124
Filter 105 (Orange)	255	0	0	255	60
Filter 106 (Primary Red)	255	0	0	104	0
Filter 111 (Dark Pink)	255	0	11	255	59
Filter 115 (Peacock Blue)	0	255	31	0	72
Filter 116 (Medium Blue-Green)	0	255	20	0	63
Filter 117 (Steel Blue)	45	255	42	158	225
Filter 118 (Light Blue)	4	255	37	0	77
Filter 119 (Dark Blue)	0	165	118	0	0
Filter 120 (Deep Blue)	3	165	111	0	0
Filter 121 (Filter Green)	84	255	0	235	24
Filter 128 (Bright Pink)	255	0	10	127	0
Filter 131 (Marine Blue)	0	255	75	51	116
Filter 132 (Medium Blue)	0	255	102	0	42
Filter 134 (Golden Amber)	255	51	0	255	42
Filter 135 (Deep Golden Amber)	255	35	0	255	0
Filter 136 (Pale Lavender)	184	7	51	255	60
Filter 137 (Special Lavender)	231	63	43	255	99
Filter 138 (Pale Green)	255	224	6	255	200
Filter 139 (Primary Green)	0	255	0	0	84
Filter 141 (Bright Blue)	0	255	77	0	82
Filter 147 (Apricot)	255	0	4	255	115
Filter 148 (Bright Rose)	255	0	7	255	13
Filter 152 (Pale Gold)	255	0	11	255	112
Filter 154 (Pale Rose)	255	0	16	255	119
Filter 157 (Pink)	255	0	7	255	27
Filter 158 (Deep Orange)	255	0	0	255	30
Filter 162 (Bastard Amber)	255	175	7	255	50
Filter 164 (Flame Red)	255	0	0	142	0
Filter 165 (Daylight Blue)	12	255	158	3	156
Filter 169 (Lilac Tint)	255	12	27	255	61
Filter 170 (Deep Lavender)	255	0	65	255	90

Colour name	Red DMX	Green DMX	Blue DMX	Amber DMX	Light Green DMX
Filter 172 (Lagoon Blue)	0	238	113	0	255
Filter 179 (Chrome Orange)	255	0	0	255	112
Filter 180 (Dark Lavender)	92	15	188	76	46
Filter 181 (Congo Blue)	185	0	214	0	0
Filter 197 (Alice Blue)	0	249	163	39	0
Filter 201 (Full C.T. Blue)	38	150	97	36	246
Filter 202 (Half C.T. Blue)	164	13	123	34	255
Filter 203 (Quarter C.T. Blue)	255	203	54	104	255
Filter 204 (Full C.T. Orange)	255	125	0	255	14
Filter 205 (Half C.T. Orange)	255	139	5	255	67
Filter 206 (Quarter C.T. Orange)	255	60	17	255	105
Filter 247 (Filter Minus Green)	255	28	36	255	56
Filter 248 (Half Minus Green)	255	20	45	255	200
Filter 281 (Three Quarter C.T. Blue)	38	255	102	136	227
Filter 285 (Three Quarter C.T. Orange)	255	0	0	255	121
Filter 352 (Glacier Blue)	16	255	119	5	149
Filter 353 (Lighter Blue)	14	255	66	0	157
Filter 715 (Cabana Blue)	0	222	182	0	0
Filter 778 (Millennium Gold)	255	0	0	255	37
Filter 793 (Vanity Fair)	255	0	26	171	0